

Compact Disc Player

Operating Instructions _____	EN
Mode d'emploi _____	F
Manual de instrucciones _____	ES
Manual de instruções _____	P



CDP-CE515
CDP-C460Z

WARNING

To prevent fire or shock hazard, do not expose the unit to rain or moisture.

To avoid electrical shock, do not open the cabinet. Refer servicing to qualified personnel only.

The following caution label is located inside the unit.

CAUTION	: IRVIERBLE LASER RADIATION WHEN OPEN. AVOID EXPOSURE TO BEAM.
ADVARSEL	: USYNLIG LASERSTRÅLING VED ÅBNING NÅR SIKKERHEDSÅBRYDERE ER UDE AF FUNKTION. UNDDÅ UDSEJTELSE FOR STRÅLING.
VARO!	: AVATTAESSA JA SUOJALUKITUS OHITETTAESSA DLET ALTITINA LASERSÄTELYLLE.
VARNING	: LASERSTRÅLING NÅR DENNA DEL ÄR ÖPPNAD OCH SPRÄDDE ÅR LÄMOPPLÅD.
ADVARSEL	: USYNLIG LASERSTRÅLING NÅR DEKSEL ÅPNEES UNNKÅ EKSPONERENKO FOR STRÅLEN.

This appliance is classified as a CLASS 1 LASER product.

The CLASS 1 LASER PRODUCT MARKING is located on the rear exterior.

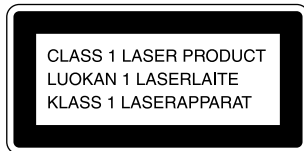

For the customers in Canada

CAUTION

TO PREVENT ELECTRIC SHOCK, DO NOT USE THIS POLARIZED AC PLUG WITH AN EXTENSION CORD, RECEPTACLE OR OTHER OUTLET UNLESS THE BLADES CAN BE FULLY INSERTED TO PREVENT BLADE EXPOSURE.



Welcome!

Thank you for purchasing the Sony Compact Disc Player. Before operating the unit, please read this manual thoroughly and retain it for future reference.

About This Manual

The instructions in this manual are for models CDP-CE515 and CDP-C460Z. The CDP-CE515 is the model used for illustration purposes, unless otherwise mentioned. Any difference in operation is clearly indicated in the text, for example, "CDP-CE515 only."

Conventions

- Instructions in this manual describe the controls on the player. You can also use the controls on the remote if they have the same or similar names as those on the player.
- The following icons are used in this manual:



Indicates that you can do the task using the remote.



Indicates hints and tips for making the task easier.

TABLE OF CONTENTS

Getting Started

Unpacking	4
Hooking Up the System	4
Connecting Another CD Player	6

Playing a CD	8
---------------------------	----------

Playing CDs

Using the Display	10
Replacing Discs While Playing a Disc	12
Locating a Specific Disc	12
Locating a Specific Track	13
Locating a Particular Point in a Track	14
Playing Repeatedly	14
Playing in Random Order (Shuffle Play)	14
Creating Your Own Program (Program Play)	15
Controlling Another CD Player (Mega Control)	18
Playing Alternately (No-Delay Play/X-Fade Play)	19

Recording From CDs

Recording Your Own Program	20
Recording a CD by Specifying Tape Length (Time Edit) (CDP-CE515 only)	20
Fading In or Out	21
Adjusting the Recording Level (Peak Search) (CDP-CE515 only)	22

Storing Information About CDs (Custom Files)

What You Can Do With the Custom Files	23
Labeling Discs (Disc Memo)	23
Storing Specific Tracks (Delete Bank)	25

Additional Information

Precautions	26
Notes on CDs	26
Troubleshooting	27
Specifications	27

Index

Index	28
-------------	----

Unpacking

Check that you received the following items:

- Audio connecting cord (1)
- Remote commander (remote) (1)
- Sony SUM-3 (NS) batteries (2)

Inserting batteries into the remote

You can control the player using the supplied remote. Insert two size AA (R6) batteries by matching the + and - on the batteries. When using the remote, point it at the remote sensor  on the player.

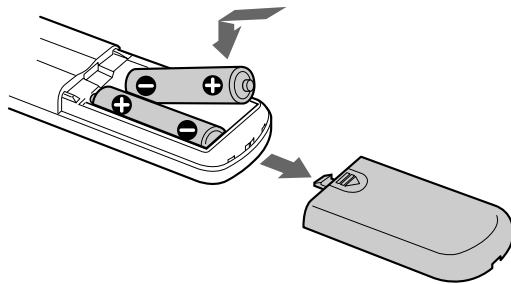

When to replace batteries

With normal use, the batteries should last for about six months. When the remote no longer operates the player, replace all the batteries with new ones.

Notes

- Do not leave the remote near an extremely hot or humid place.
- Do not drop any foreign object into the remote casing, particularly when replacing the batteries.
- Do not expose the remote sensor to direct sunlight or lighting apparatuses. Doing so may cause a malfunction.
- If you don't use the remote for an extended period of time, remove the batteries to avoid possible damage from battery leakage and corrosion.

Hooking Up the System

Overview

This section describes how to hook up the CD player to an amplifier. Be sure to turn off the power of each component before making the connections.

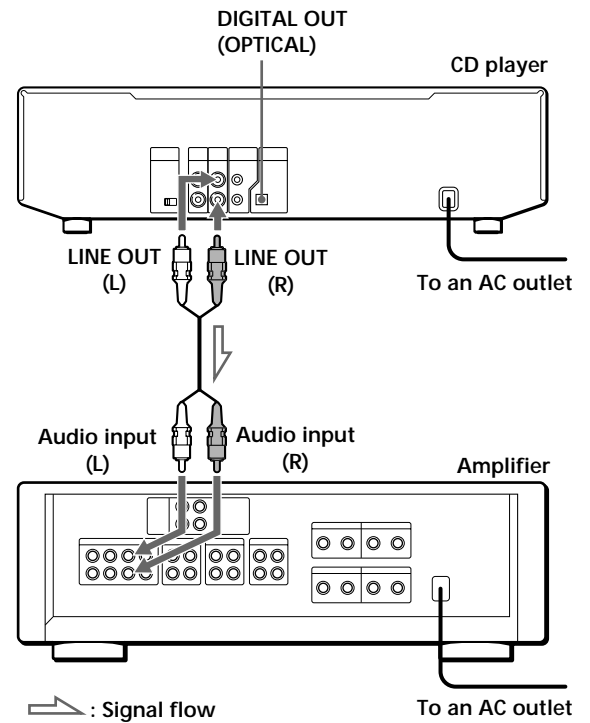

What cords will I need?

Audio cord (supplied) (1)

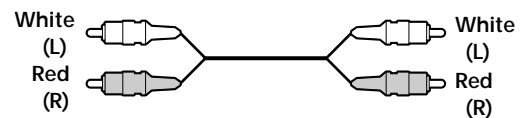

Hookups

When connecting an audio cord, be sure to match the color-coded cord to the appropriate jacks on the components: Red (right) to Red and White (left) to White. Be sure to make connections firmly to avoid hum and noise.

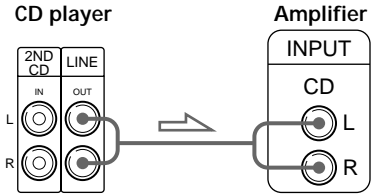

You can adjust the output level to the amplifier

Press LINE OUT LEVEL +/- on the remote. You can reduce the output level up to -20 dB.

When you reduce the output level, " [FADE] " appears in the display.

Note

If you press the LINE OUT LEVEL +/- buttons on the remote while recording, the recording level will change even when it is preset on the tape deck, etc.

- **If you have a digital component such as a digital amplifier, D/A converter, DAT or MD**

Connect the component via the DIGITAL OUT (OPTICAL) connector using the optical cable (not supplied). Take off the cap and plug in the optical cable.

Note that you cannot use fading in or out (page 21) and Time Fade (page 22) functions when making this connection.

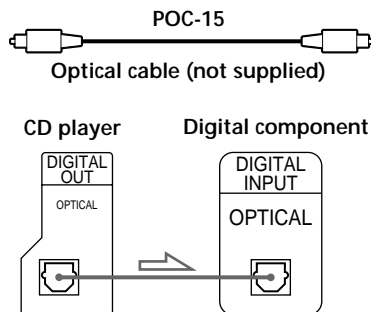

Note

When you connect via the DIGITAL OUT (OPTICAL) connector, noise may occur when you play CD software other than music, such as a CD-ROM.

If you have a Sony component with the CONTROL A1 jack

Connect the component via the CONTROL A1 jack. You can simplify the operation of audio systems composed of separate Sony components. For details, refer to the supplementary "CONTROL-A1 Control System" instructions.

When using another Sony CD player together with this player

You can make the supplied remote effective only for this player.

- When using a player equipped with the COMMAND MODE selector:
 - Leave the COMMAND MODE selector of this player to CD 1 which is set at the factory and set that of another player to CD 2 or CD 3. Then set the CD 1/2/3 switch on the remote supplied for each player accordingly.
- When using a player not equipped with the COMMAND MODE selector:
 - The command mode of the player without the COMMAND MODE selector is set to CD 1. Set the COMMAND MODE selector of this player and the CD 1/2/3 switch on the remote to CD 2 or CD 3.

Connecting the AC power cord

Connect the AC power cord to a wall outlet.

Transporting the player

Before transporting the player, follow the procedure below to return the internal mechanisms back to their original position.

- 1 Remove all the discs from the disc tray.
- 2 Press  OPEN/CLOSE to close the disc tray. "-NO DISC-" appears in the display.
- 3 Wait for 10 seconds, then press POWER to turn off the player.

Connecting Another CD Player

If you have a Sony CD player equipped with the CONTROL A1 jack and the command mode of that player can be set to CD 3, you can control that player as the second player with this unit. After connecting this unit and an amplifier, follow the procedure below. Be sure to turn off the power of each player before making this connection.

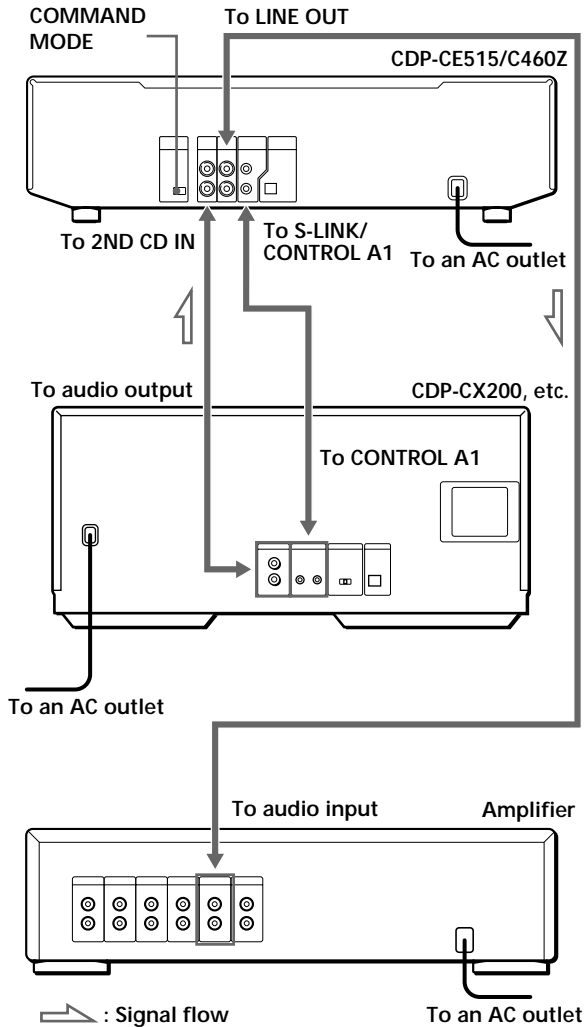

What cords will I need?

- Audio cord (1) (Use the cord supplied with the player to be connected.)
- CONTROL A1 cord (1) (not supplied)

- 1 Connect the players with an audio cord (see also "Hookups" on page 5).

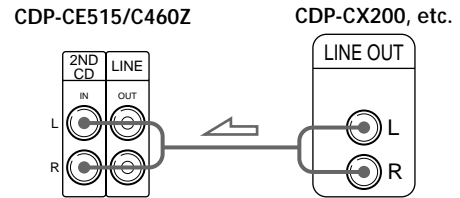

- 2 Connect the players with a CONTROL A1 cord.



For details on this connection, refer to the supplementary "CONTROL-A1 Control System" instructions.

- 3 Set the COMMAND MODE selector of each player. Set the COMMAND MODE selector of this player to CD 1 or CD 2, and set that of the second player to CD 3.

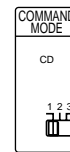

For details on how to operate the second player, see "Controlling Another CD Player" on page 18 and "Playing Alternately" on page 19.

- 4 Connect the AC power cord of both players to AC outlets.

Notes

- Do not connect a player other than that you use as the second player to the 2ND CD IN jacks of this player.
- When connecting a second CD player, do not connect the DIGITAL OUT (OPTICAL) connector of this unit to the amplifier.

Playing a CD

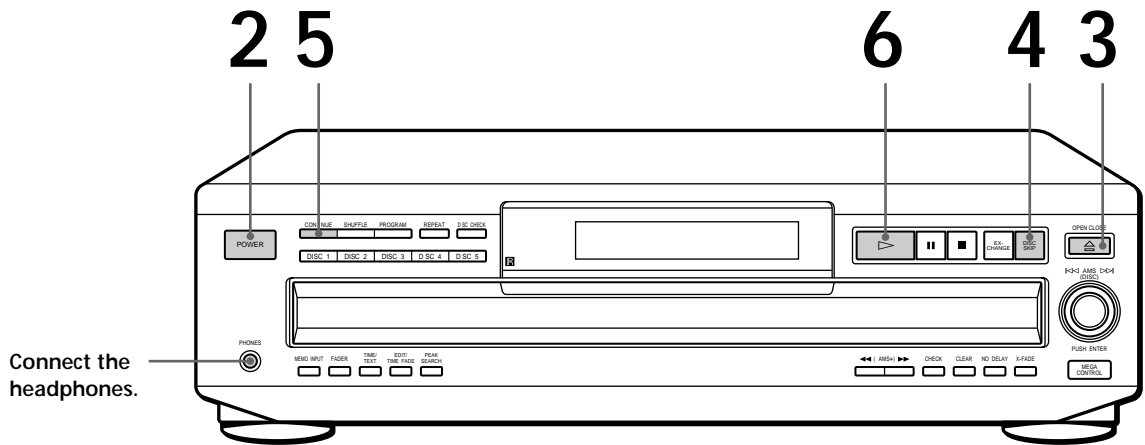

- See pages 4 – 5 for the hookup information.

- 1 Turn on the amplifier and select the CD player position so that you can listen to the sound from this player.
- 2 Press POWER to turn on the player.
- 3 Press \equiv OPEN/CLOSE, and place a disc on the disc tray.

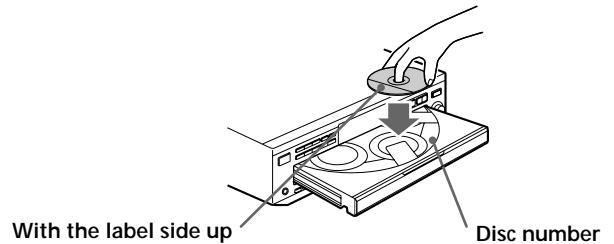

- 4 To place other discs, press DISC SKIP and place the discs in the order you want to play.
Each time you press the button, the disc tray turns and you can place the discs in the empty disc compartments. The player plays the disc in front of you first.
- 5 Press CONTINUE to select ALL DISCS or 1 DISC Continuous Play mode.
Each time you press the CONTINUE button, "ALL DISCS" or "1 DISC" appears in the display.

When you select	The player plays
ALL DISCS	All discs in the player consecutively in the order of disc number
1 DISC	Only the disc you've selected

You can select the disc you want to start playing first
 Press one of the DISC 1 – 5 buttons.

You can adjust the output level to the amplifier
 Press LINE OUT LEVEL +/- on the remote. You can reduce the output level up to -20 dB. When you reduce the output level, "FADE" appears in the display. The headphones volume will also change when you adjust the output level.

Note

If you press the LINE OUT LEVEL +/- buttons on the remote while recording, the recording level will change even when it is preset on the tape deck, etc.

6 Press ▷.
 The disc tray closes and the player plays all the tracks once (Continuous Play). Adjust the volume on the amplifier.

To stop playback

Press ■.

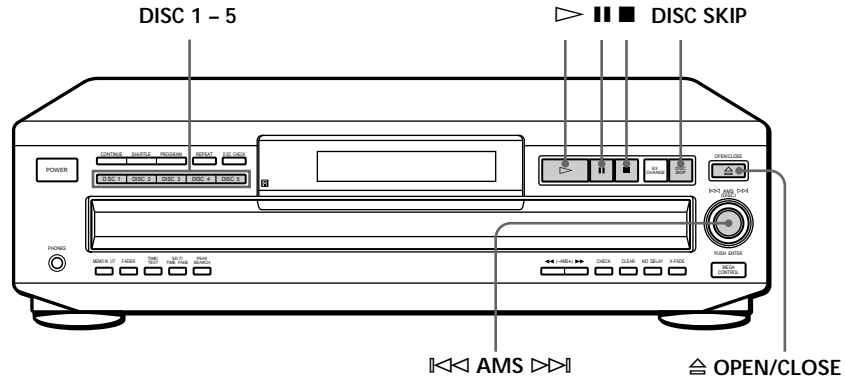

To	You need to
Pause	Press ■■
Resume play after pause	Press ■■ or ▷
Go to the next track	Turn ◀◀ AMS ▶▶ clockwise
Go back to the preceding track	Turn ◀◀ AMS ▶▶ counterclockwise
Go to the next disc	Press DISC SKIP
Select a disc directly	Press DISC 1 – 5
Stop play and remove the CD	Press ◻ OPEN/CLOSE

Using the Display

You can check information about the disc using the display.

CDP-CE515

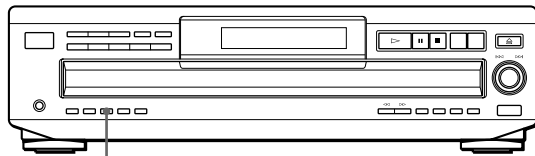

TIME/TEXT

CDP-C460Z

TIME/TEXT

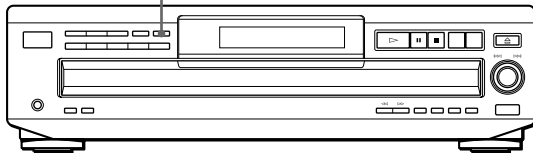

Checking the total number and playing time of the tracks

Press TIME/TEXT before you start playing. The display shows the current disc number, the total number of tracks, total playing time and music calendar.

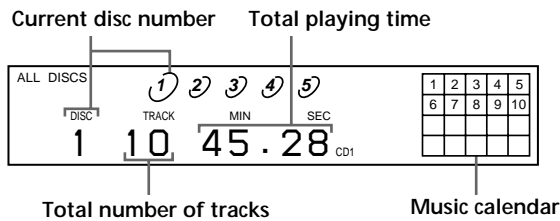

The information also appears when you press the \square OPEN/CLOSE button to close the disc tray. The tracks numbered over 20 cannot be displayed in the music calendar.

Notes on the disc number indications

- The red circle around a disc number indicates the disc is ready to be played.
- When all the tracks on a disc have been played, the semi-circle around the disc number disappears.
- When a disc compartment is recognized as empty, the semi-circled disc number disappears.

Display information while playing a disc

While playing a disc, the display shows the current disc number, track number, playing time of the track and the music calendar.

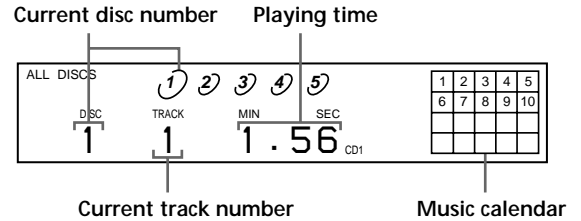

The track numbers in the music calendar disappear after they are played.

Checking the remaining time

Each time you press the TIME/TEXT button while playing a disc, the display changes as shown in the chart below.

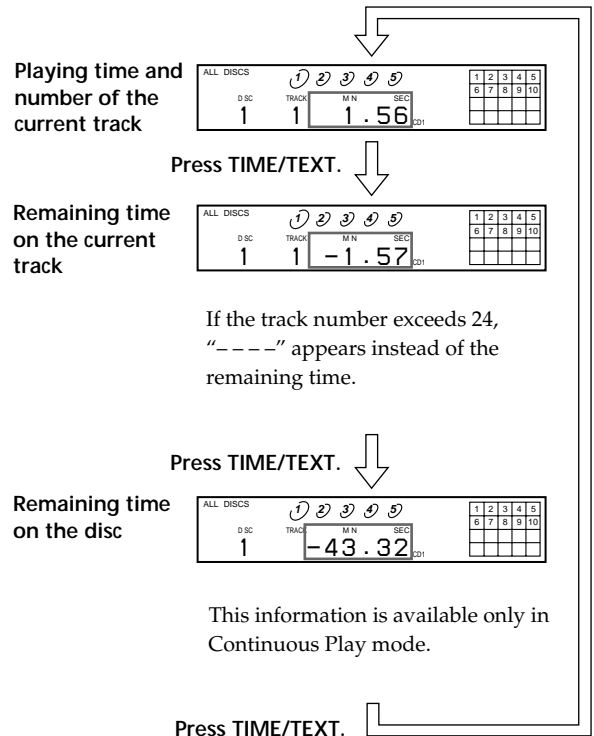

If the track number exceeds 24, "----" appears instead of the remaining time.

This information is available only in Continuous Play mode.

Checking the information of CD-TEXT discs

CD-TEXT discs have information, such as the disc titles or artist names, memorized in a blank space on the discs where there is no information on normal discs. The display shows the CD-TEXT information of the disc so that you can check the current disc title, artist name and track title. When the player detects CD-TEXT discs, the "CD-TEXT" indication lights up in the display. Each time you press the TIME/TEXT button, the display changes as shown in the charts below.

• Before you start playing

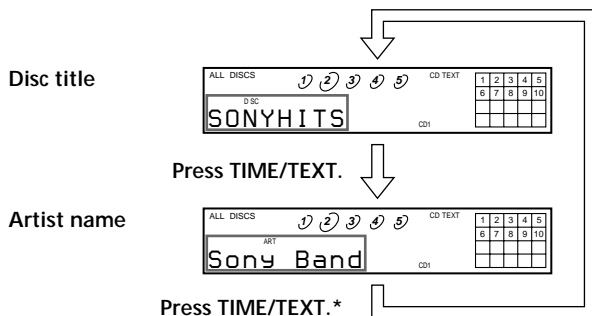

* The display shows the current disc number, total number of tracks and total playing time of the disc for a few seconds before returning to the disc title indication.

• While playing a disc

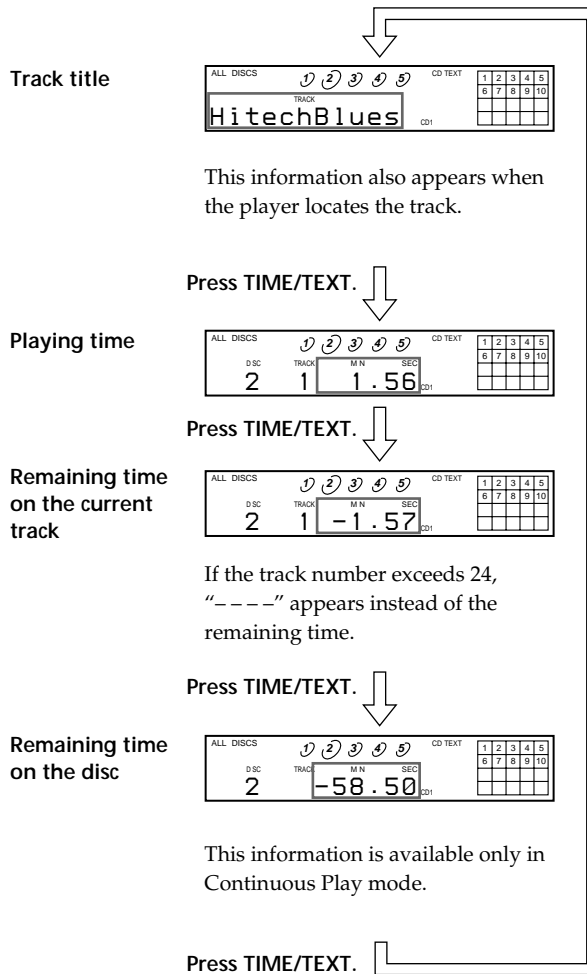

If each CD-TEXT information has more than 12 characters, the first 12 characters light up after all the characters scrolled in the display.

Note

This player can only display the disc titles, track titles and artist names from CD-TEXT discs. The other CD-TEXT information cannot be displayed.

To play disc highlights

Some CD-TEXT discs have a feature to play only the highlights of the discs.

Press HIGH-LIGHT on the remote to start playing disc highlights in the stop mode.

"HIGH LIGHT" flashes in the display while playing disc highlights.

If you press the HIGH-LIGHT button while selecting discs without this feature, "NO HIGHLIGHT" appears in the display.

Replacing Discs While Playing a Disc

You can open the disc tray while playing a disc so that you can check what discs are to be played next and replace discs without interrupting playback of the current disc.

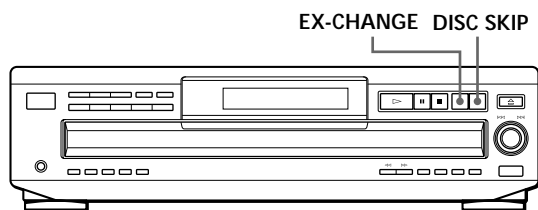

- 1 Press EX-CHANGE.
The disc tray opens and two disc compartments appear. Even if the player is playing a disc, it doesn't stop playing.
- 2 Replace discs in the compartments with new ones.
The player plays the disc on the left side compartment after the current disc, and then the one on the right side compartment.
- 3 Press DISC SKIP.
The disc tray turns and other two disc compartments appear.
- 4 Replace discs in the compartments with new ones.
- 5 Press EX-CHANGE.
The disc tray closes.

While the disc tray is open by pressing the EX-CHANGE button

- If the playback of the current disc ends, the player stops playing. If the disc is played in 1 DISC Repeat Play mode (see page 14), the current disc starts playing again.
- In ALL DISCS Shuffle Play mode (see page 14), tracks are reshuffled on the current disc.
- In Program Play mode (see page 15), only the tracks on the current disc are played.
- Do not push the disc tray to close it in Step 5, as you may damage the player.

Locating a Specific Disc

You can locate any disc before or while playing a disc.

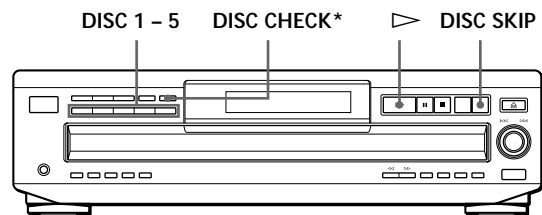

*CDP-CE515 only

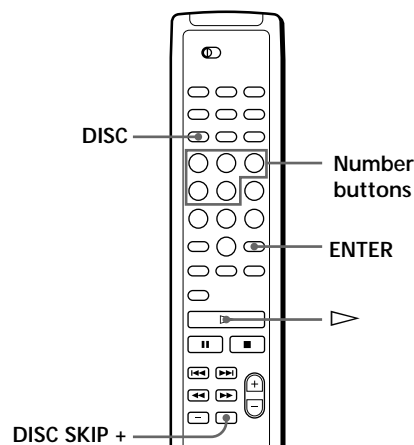



To locate	Press
The next disc	DISC SKIP while playing a disc. When using the remote, press DISC SKIP +.
A specific disc directly	DISC 1 - 5. When using the remote, follow the procedure below. 1 Press DISC. 2 Press the number button of the disc. 3 Press ENTER.
A disc while checking the labels (CDP-CE515 only)	DISC CHECK while the disc tray is open. The disc tray turns to show you each disc label. When the disc you want comes in front of you, press ▷ to start playing.
A disc by scanning the first track of each disc for 10 seconds (CDP-CE515 only)	DISC CHECK before you start playing while the disc tray is closed. When you find the disc you want, press ▷ to start playing.

💡 You can extend the playing time during scanning the discs

Press DISC CHECK repeatedly until the playing time you want (10, 20 or 30) appears in the display. Each time you press the button, the playing time changes cyclically.

Notes

- When you press the DISC CHECK button, the play mode automatically changes to ALL DISCS Continuous Play mode.
- When you've opened the disc tray by pressing the EX-CHANGE button, you cannot use the DISC CHECK function.
- Even if you press the DISC CHECK button while "REPEAT" appears in the display (see page 14), the player stops after scanning all the discs once.

To locate	You need to
The next or succeeding tracks	Turn ⏪ AMS ⏩ clockwise until you find the track. When using the remote, press ▶▶ repeatedly until you find the track.
The current or preceding tracks	Turn ⏪ AMS ⏩ counterclockwise until you find the track. When using the remote, press ◀◀ repeatedly until you find the track.
A specific track directly 	Press the number button of the track on the remote
A track by scanning each track for 10 seconds  (Music Scan)	Press MUSIC SCAN on the remote before you start playing. When you find the track you want, press ▷ to start playing.

Locating a Specific Track

You can quickly locate any track while playing a disc using the AMS (AMS: Automatic Music Sensor) control or number buttons on the remote.

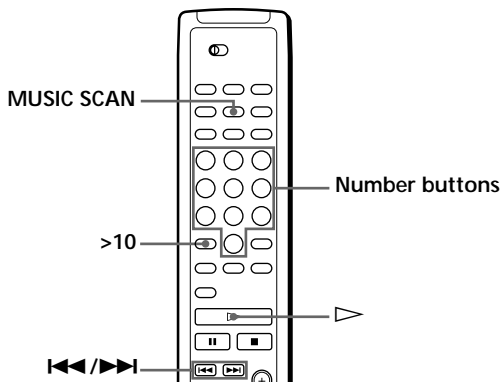
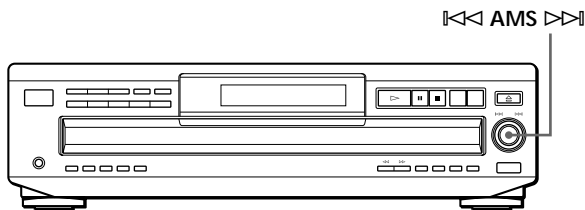

💡 When you directly locate a track numbered over 10 

Press >10 first, then the corresponding number buttons on the remote. To enter "0," use button 10.

Example: To play track number 30

Press >10 first, then 3 and 10.

💡 You can extend the playing time during Music Scan

Press MUSIC SCAN repeatedly until the playing time you want (10, 20 or 30) appears in the display. Each time you press the button, the playing time changes cyclically.

Locating a Particular Point in a Track

You can also locate a specific point in a track while playing a disc.

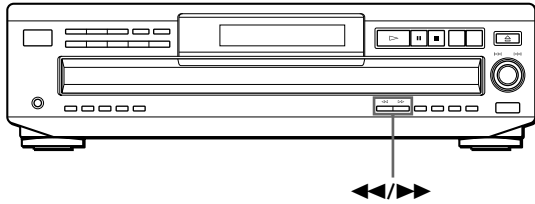

To locate	Press
A point while monitoring the sound	▶▶ (forward) or ◀◀ (backward) and hold down until you find the point
A point quickly by observing the display during pause	▶▶ (forward) or ◀◀ (backward) and hold down until you find the point. You will not hear the sound during the operation.

Note

If "OVER" appears in the display, the disc has reached the end while you were pressing the ▶▶ button. Press ◀◀ or turn AMS counter-clockwise to go back.

Playing Repeatedly

You can play discs/tracks repeatedly in any play mode.

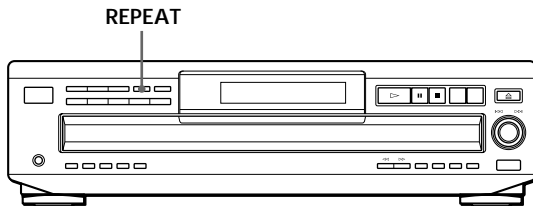

Press REPEAT while playing a disc. "REPEAT" appears in the display. The player repeats the discs/tracks as follows:

When the disc is played in	The player repeats
Continuous Play (ALL DISCS) (page 8)	All the tracks on all discs
Continuous Play (1 DISC) (page 8)	All the tracks on the current disc
Shuffle Play (ALL DISCS) (page 14)	All the tracks on all discs in random orders
Shuffle Play (1 DISC) (page 15)	All the tracks on the current disc in random orders
Program Play (page 15)	The same program

To cancel Repeat Play

Press REPEAT repeatedly until "REPEAT OFF" appears in the display.

Repeating the current track

You can repeat only the current track while the disc is played in any play mode.

While the track you want is being played, press REPEAT repeatedly until "REPEAT 1" appears in the display.

Playing in Random Order (Shuffle Play)

You can have the player "shuffle" tracks and play in a random order. The player shuffles all the tracks on all discs or on the disc you've specified.

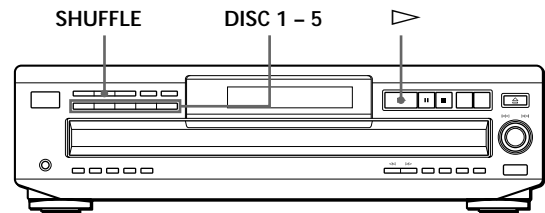

Shuffle Play on all discs

You can play all tracks on all discs in a random order.

- 1 Press SHUFFLE repeatedly until "ALL DISCS" appears in the display.
- 2 Press ▶ to start ALL DISCS Shuffle Play. The ◻◻◻◻◻ indication appears while the player is "shuffling" the tracks.

To cancel Shuffle Play

Press CONTINUE.



You can start Shuffle Play while playing

Press SHUFFLE, and Shuffle Play starts from the current track.



You can specify discs during Shuffle Play (Select Shuffle Play)

You can specify discs during ALL DISCS Shuffle Play mode, and the tracks on the specified discs are played in a random order.

Press DISC 1 – 5 to specify the discs after Step 1.

Semi-circles appear around the specified disc numbers in the display. To cancel the selected discs, press DISC 1 – 5 again. The semi-circles disappear.

To return to ALL DISCS Shuffle Play, press SHUFFLE twice.

Shuffle Play on one disc

You can play all tracks on the specific disc in a random order.

- 1 Press SHUFFLE repeatedly until "1 DISC" appears in the display.
- 2 Press DISC 1 – 5 to start 1 DISC Shuffle Play on the selected disc.
The  indication appears while the player is "shuffling" the tracks.

To cancel Shuffle Play

Press CONTINUE.



You can start Shuffle Play while playing

Press SHUFFLE, and Shuffle Play starts from the current track.

Creating Your Own Program (Program Play)

You can arrange the order of the tracks on the discs and create your own program. The program can contain up to 32 "steps" — one "step" may contain a track or a whole disc.

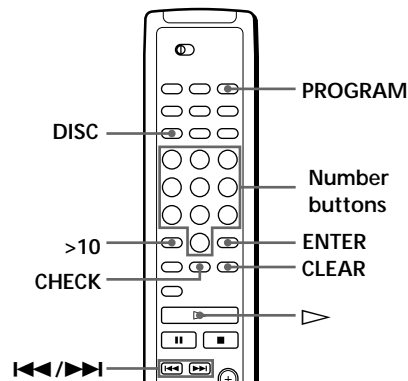
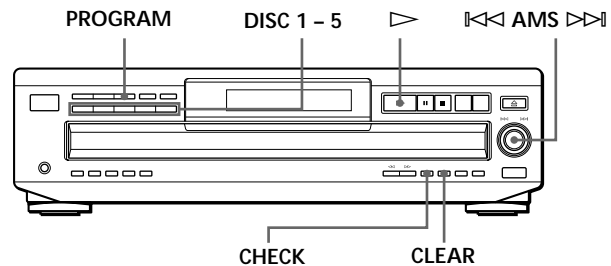

Creating a program on the player

- 1 Press PROGRAM.
"PROGRAM" appears in the display.
If a program is already stored, the last step of the program appears in the display. When you want to erase the whole program, hold down CLEAR until "ALL CLEAR" appears in the display (see page 17).
- 2 Press DISC 1 – 5 to select the disc.

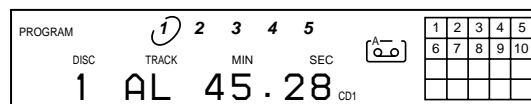

"AL" in the display stands for "all" tracks.
When you want to program the whole disc as one step, skip Steps 3 to 4, and go to Step 5.

(Continued)

- 3** Turn **◀◀ AMS ▶▶** until the track number you want appears in the display. The track number being programmed flashes and the total playing time including the track appears in the display.

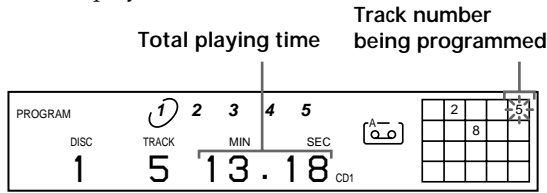

- 4** Push **◀◀ AMS ▶▶** to select the track.

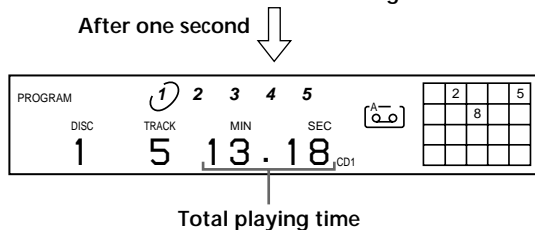
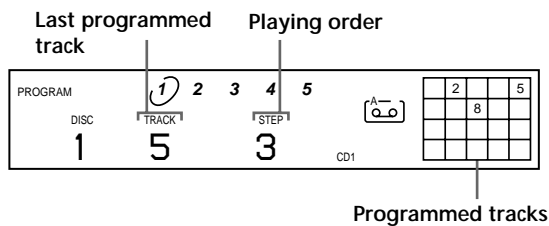

If you've made a mistake

Press CLEAR, then repeat Steps 3 and 4.

- 5** To program other discs or tracks, do the following:

To program	Repeat Step(s)
Other discs	2
Other tracks on the same disc	3 and 4
Other tracks on other discs	2 through 4

- 6** Press **▷** to start Program Play.

To cancel Program Play

Press CONTINUE.

💡 You can create your program while checking the disc labels

While the disc tray is open, follow Steps 1 to 6 with pressing the DISC SKIP button to check the disc labels. If you close the disc tray before Step 6, the total playing time appears in the display after a while.

Note that, if the programmed track number isn't found on the disc, that step is automatically erased.

💡 The program remains even after the Program Play ends

When you press the **▷** button, you can play the same program again.

💡 The program remains until you erase it or turn off the player

If you replace discs, the programmed disc and track numbers remain. So, the player plays only the existing disc and track numbers. However, the disc and track numbers that aren't found in the player or on the disc are deleted from the program, and the rest of the program is played in the programmed order.

Note

The total playing time doesn't appear when:

- You have programmed a track whose number exceeds 20.
- The total playing time of the program exceeds 200 minutes.

Creating a program using the remote 📶

- 1** Press PROGRAM. "PROGRAM" appears in the display.

- 2** Press DISC.

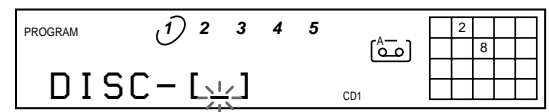

- 3** Press the number button of the disc.

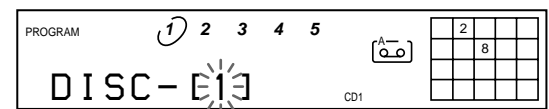

- 4** Press ENTER to select the disc.

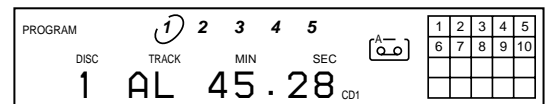

When you want to program the whole disc as one step, skip Steps 5 to 6, and go to Step 7.

- 5** Press **◀◀ / ▶▶** until the track number you want appears in the display.

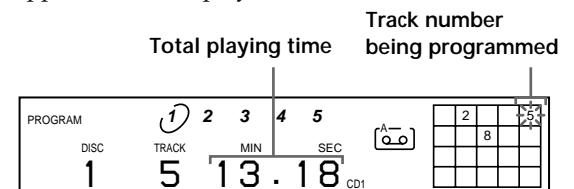

6 Press ENTER to select the track.

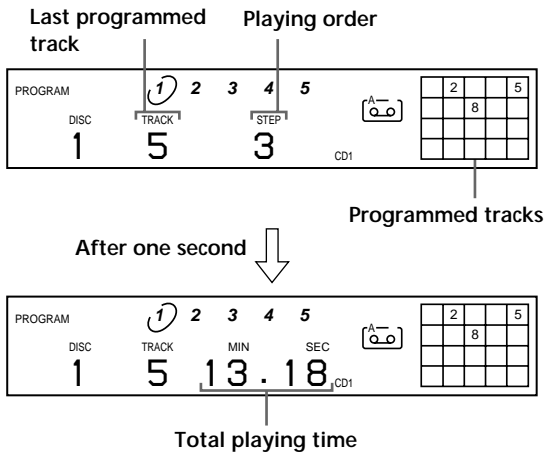

7 To program other discs or tracks, do the following:

To program	Repeat Steps
Other discs	2 through 4
Other tracks on the same disc	5 and 6
Other tracks on other discs	2 through 6

8 Press \triangleright to start Program Play.

To cancel Program Play

Press CONTINUE.

You can select a track directly using the number buttons

Press the number button of the track in Step 5. To select a track numbered over 10, use the >10 button (see page 13).

You can create your program while checking the disc labels

While the disc tray is open, follow Steps 1 to 8 with pressing the DISC SKIP button to check the disc labels. If you close the disc tray before Step 8, the total playing time appears in the display after a while.

Note that, if the programmed track number isn't found on the disc, that step is automatically erased.

Note

The total playing time doesn't appear when:

- You have programmed a track whose number exceeds 20.
- The total playing time of the program exceeds 200 minutes.

Checking the track order

You can check your program before or after you start playing.

Press CHECK.

Each time you press this button, the display shows the track (the disc and track numbers) or the disc (the disc number and "AL" indication) of each step in the programmed order. After the last step in the program, the display shows "END" and returns to the original display. If you check the order after you start playing, the display shows only the remaining steps.

Changing the track order

You can change your program before you start playing.

To	You need to
Erase a track	Press CHECK until the track you don't want appears in the display, then press CLEAR
Erase the last track in the program	Press CLEAR. Each time you press the button, the last track will be cleared.
Add tracks to the end of the program	Follow the programming procedure
Change the whole program completely	Hold down CLEAR until "ALL CLEAR" appears in the display. Create a new program following the programming procedure.

Controlling Another CD Player (Mega Control)

This unit can control a second CD player (see "Connecting Another CD Player" on pages 6 and 7). Even when a second CD player is connected, the controls on both of the units will function. When you press the play button on either unit, the operating player stops and the resting player starts.

The controls indicated in the illustration below are effective while the MEGA CONTROL button is lit.

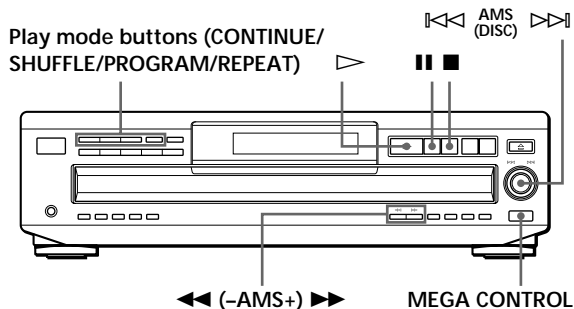

- 1 Press MEGA CONTROL on this player. The MEGA CONTROL button lights up and the display shows the current disc number of the second player.

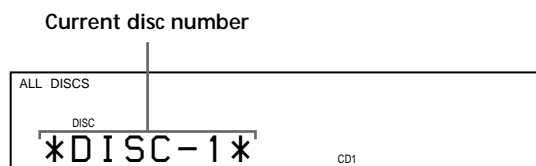

- 2 Select the play mode you want. To program tracks, use the controls on the second player.
- 3 Press ▷ on this player to start playing. The play starts and the display shows the current disc and track numbers and the playing time of the track. While the MEGA CONTROL button is lit, you can control the second player with the controls on this player as follows:

To	You need to
Pause	Press ■■
Stop play	Press ■
Locate a disc while the second player is set to Continuous Play mode	Turn ◀◀ AMS (DISC) ▶▶ until the display shows the disc number you want, then push ◀◀ AMS (DISC) ▶▶
Locate a track	Press ◀◀ (-AMS+) ▶▶ until the display shows the track number you want

- To do other operations, use the controls on the second player or the supplied remote.
- The AMS buttons (◀◀/▶▶) and search buttons (◀◀/▶▶) on the remote operate the second player as indicated on the remote.

To control the second player directly using the supplied remote

Set CD 1/2/3 on the remote to CD 3 which is the same position as the COMMAND MODE selector on the rear panel of the second player.

To control this player again

Press MEGA CONTROL. The MEGA CONTROL button goes off and you can control this player.

Notes

- You cannot locate a particular point in a track of the second player using the controls on this player.
- Some controls on this player work on the second player differently from they do to this player.

Playing Alternately (No-Delay Play/X-Fade Play)

When you connect the second player, you can play tracks in this player and those in the second player alternately in any play mode (see “Connecting Another CD Player” on pages 6 and 7).

Select one of the following methods:

- **No-Delay Play:** The current player changes at each track. Each time the current player changes to the other player, the other player starts play without a break in sound immediately after the current player ends play. The other player skips the lead-in portion and starts playing from where the sound actually begins.
- **X-Fade Play:** The current player changes at each track or at the specified interval. You can select the interval among 30, 60 and 90 seconds. Each time the current player changes to the other player, the sound from both players is mixed. The current player ends play by fading out, and the other player starts play by fading in.

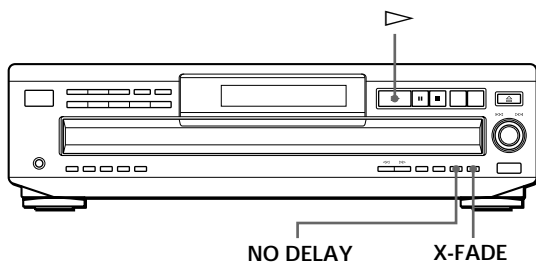

1 Select the play mode you want on each player.

2 When you select No-Delay Play

Press NO DELAY.

The NO DELAY button lights up.

When you select X-Fade Play

Press X-FADE.

The X-FADE button lights up.

Each time you press the X-FADE button, the indication appears as follows:

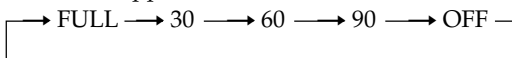

To change the current player each time a whole track is finished, select “FULL.”

To change the current player at the specified interval, press X-FADE repeatedly until the interval you want appears in the display.

- 3** Press to start playing.
The MEGA CONTROL button lights up while the track in the second player is selected.

To cancel No-Delay/X-Fade Play

Press the corresponding button repeatedly until the button goes off. The current player continues playing.

You can change the method (No-Delay or X-Fade) during play

Press the corresponding button (NO DELAY or X-FADE) following the procedure in Step 2 above.

Notes

- The play starts from the second player if you start play while the MEGA CONTROL button is lit.
- When one player has played all the discs/tracks in the player ahead of the other player, the play stops.
- Do not use the controls on the second player during No-Delay/X-Fade Play. They may not work correctly.

Recording Your Own Program

You can record the program you've created on a tape, etc. The program can contain up to 32 steps. By inserting a pause during programming, you can divide the program into two for recording on both sides of a tape.

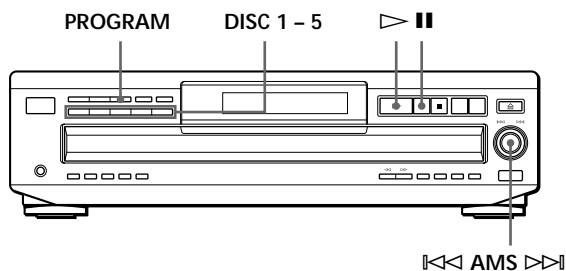

- 1 Create your program (for side A when recording on a tape) while checking the total playing time indicated in the display. Follow Steps 1 through 5 in "Creating a program on the player" on page 15. The indication appears in the display.

- 2 When you record on both sides of the tape, press to insert a pause. The "PAUSE" and indications appear in the display and the playing time is reset to "0.00." When you record on one side of the tape, skip this step and go to Step 4.

A pause is counted as one step

You can program up to 31 steps when you insert a pause.

- 3 Repeat Steps 2 through 5 in "Creating a program on the player" to create the program for side B.
- 4 Start recording on the deck and then press on the player. When you record on both sides of the tape, the player pauses at the end of the program for side A.
- 5 When you record on side B, reverse the tape and press or on the player to resume playing.

To check and change your program

See page 17.

The indication appears while checking the program for side A and while checking the program for side B.

Recording a CD by Specifying Tape Length (Time Edit) (CDP-CE515 only)

You can have the player create a program that will fit the length of the tape.

The player automatically creates a program, keeping the original order of the disc.

The program can contain up to 32 steps (a pause inserted between steps is counted as one step). Note that tracks numbered over 20 cannot be programmed automatically.

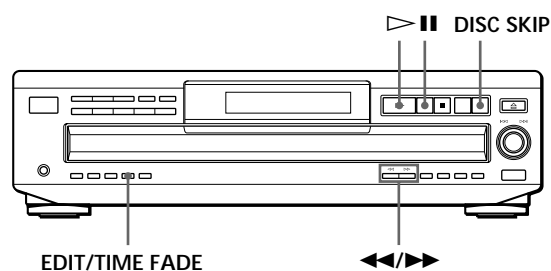

- 1 Press DISC SKIP to select the disc.
- 2 Press EDIT/TIME FADE repeatedly before you start playing until "EDIT" appears and "A" in the indication flashes in the display.

- 3 Press or to specify the tape length. Each time you press these buttons, the display changes as shown below with the tape length of one side.

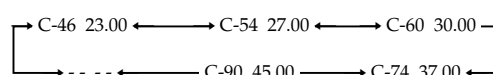

- 4 Press EDIT/TIME FADE to have the player create the program. The display shows the tracks to be recorded. "B" in the indication flashes in the display.

- 5 When you record on both sides of the tape, press EDIT/TIME FADE again. The player inserts a pause, then creates the program for side B. The display shows the programmed tracks. When you record on one side of the tape, skip this step.

- 6 Start recording on the deck and then press on the player. When you record on both sides of the tape, the player pauses at the end of the program for side A.

- 7 When you record on side B, reverse the tape and press \triangleright or \parallel on the player to resume playing.

To cancel Time Edit

Press CONTINUE.

You can program the tracks you want in advance

Select the tracks before doing the above procedure. The player creates a program from the remaining tracks.

You can freely specify the tape length

Set the tape length using the $\parallel \lll \text{AMS} \ggg \parallel$ control.

Example: When the tape length of one side is 30 minutes and 15 seconds

- 1 To set the minutes, turn $\parallel \lll \text{AMS} \ggg \parallel$ until "30" appears in the display, then push $\parallel \lll \text{AMS} \ggg \parallel$.
- 2 To set the seconds, turn $\parallel \lll \text{AMS} \ggg \parallel$ until "15" appears in the display, then push $\parallel \lll \text{AMS} \ggg \parallel$.

You can check and change the program

See page 17.

Fading In or Out

You can manually fade the sound in or out to prevent tracks from starting or ending abruptly.

Note that you cannot use this effect when you use the DIGITAL OUT (OPTICAL) connector.

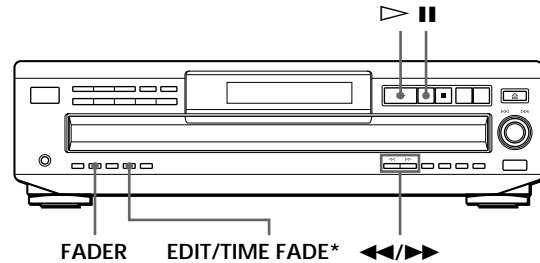

*CDP-CE515 only

To	Press FADER
Start play fading in	During pause. $\boxed{\text{FADE}}$ lights up in the display and the \parallel indication flashes. The play fades in.
End play fading out	When you want to start fading out. $\boxed{\text{FADE}}$ lights up in the display and the \parallel indication flashes. The play fades out and the player pauses.

Note

Fading lasts for about 5 seconds. However, when you press the FADER button during Music Scan (see page 13), the play fades out for about 2 seconds.



Changing the fading time

You can change the fading time from 2 to 10 seconds before fading in or out. If you don't change it, fading lasts for 5 seconds.

- 1 Press FADER before you start playing. "FADE 5 SEC" appears in the display.
- 2 Press \lll / \ggg to specify the fading time.

Fading out at the specified time (Time Fade) (CDP-CE515 only)

You can have the player fade out automatically by specifying the playing time. Once you set the Time Fade, it works twice, that is, the play fades out at the end of both sides of a tape.

- 1 Press EDIT/TIME FADE repeatedly before you start playing until  and "A" in the  indication appear in the display.
- 2 Press ◀ or ▶ to specify the playing time. Each time you press these buttons, the display changes as shown below with the playing time of one side.

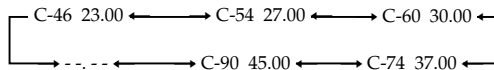

- 3 Press ▷ to start playing. At the specified time the play fades out and the player pauses. "B" in the  indication appears in the display.
- 4 To record on side B, reverse the tape and press ▷ or || on the player to resume playing. Again, the play fades out at the specified time.

To cancel Time Fade

Press EDIT/TIME FADE.



You can freely specify the playing time

See "You can freely specify the tape length" on page 21.



You can change discs during Time Fade

If the play ends before the specified fade-out time, (for example, when you record CD-singles on a tape) change the disc. The specified fade-out time is counted only during playing.



You can fade in to resume playing in Step 4

After you reverse the tape, press FADER.

Note

If you press the ◀ or ▶ button during Time Fade Play, Time Fade will be cancelled.

Adjusting the Recording Level (Peak Search) (CDP-CE515 only)

The player locates the highest level among the tracks to be recorded to let you adjust the recording level before you start recording.

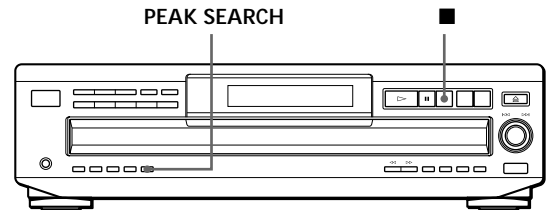

- 1 Before you start playing, press PEAK SEARCH. "PEAK" flashes in the display and the player repeats the portion of the highest level.
- 2 Adjust the recording level on the deck.
- 3 Press ■ on the player to stop Peak Search. "PEAK" disappears from the display.

Notes

- The portion with the highest level may differ every time you try the adjustment on the same disc. The difference is, however, so slight that you won't find any problem in adjusting the recording level precisely.
- Peak Search does not operate while you open the disc tray by pressing the EX-CHANGE button.

What You Can Do With the Custom Files

The player can store two types of information called “Custom Files” for each disc. Once you have stored Custom Files for a disc, the player automatically recalls what you have stored whenever you select the disc. Note that Custom Files will be erased if you do not use the player for about one month.

You can store this information:

When you use	You can
Disc Memo (page 23)	Label discs using up to 12 characters
Delete Bank (page 25)	Delete unwanted tracks and store only the tracks you want

Where are Custom Files stored?

Custom Files are stored not on the disc, but in the player’s memory. It means you cannot use Custom Files when you play the disc on other players.

Erasing all Custom Files of all discs

Turn off the player. While holding down CLEAR, press POWER to turn on the player. “ALL ERASE” appears in the display, and all Custom Files will be erased.

Labeling Discs (Disc Memo)

You can label discs using up to 12 characters and have the player display the Disc Memo each time you select the disc. The Disc Memo can be anything you like, such as a title, musician’s name, category or date of purchase.

When you select a CD-TEXT disc

The disc title is stored as the Disc Memo automatically. If the disc title has more than 12 characters, the first 12 characters of the disc title are stored (see page 11). Note that you cannot change the Disc Memo of the CD-TEXT disc.

Labeling discs on the player

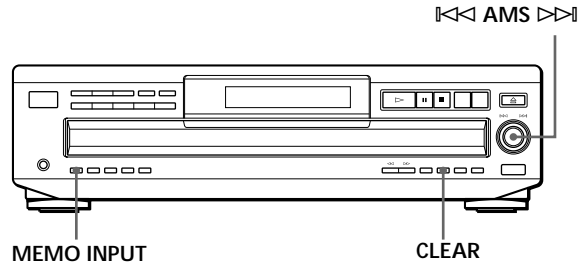

- 1 Insert or select the disc.
- 2 Press MEMO INPUT. The flashing cursor (◀) appears.
- 3 Turn ◀◀ AMS ▶▶ until the character you want appears in the display. The cursor disappears and the first space for the Disc Memo flashes. As you turn ◀◀ AMS ▶▶ clockwise, the characters appear in the following order. Turn ◀◀ AMS ▶▶ counterclockwise to go back to the previous character.

(space) A B C D E F G H I J K L M N O P Q R S T U
 V W X Y Z a b c d e f g h i j k l m n o p q r s t u v w
 x y z 0 1 2 3 4 5 6 7 8 9 ! " # \$ % & ' () * + , - . / : ; <
 = > ? @ [\] ^ _ | { | } -

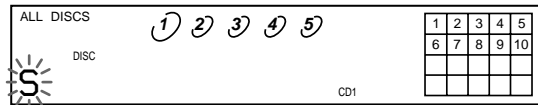

- 4 Push ◀◀ AMS ▶▶ to select the character. The selected character lights up, and the flashing cursor appears to indicate the next space to be input.

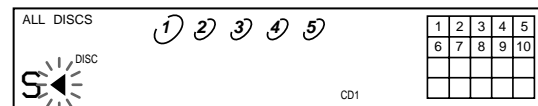

If you have made a mistake

Press CLEAR and begin again by inputting the correct characters.

- 5 Repeat Steps 3 and 4 to input more characters.

(Continued)

Storing Information About CDs (Custom Files)

- Press MEMO INPUT to store the Disc Memo.
The Disc Memo lights up in the display.

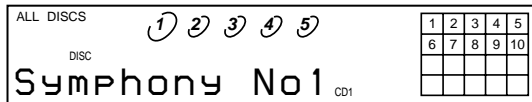

Repeat Steps 1 to 6 to assign Disc Memos to other discs.

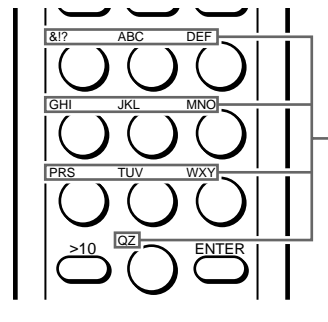

Characters assigned to each number button

Labeling discs using the remote

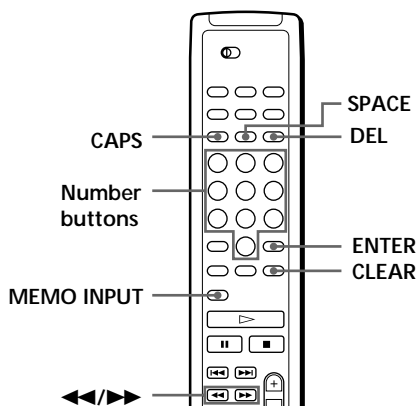

- Press CAPS.
- Press the number button of the disc you want to assign a Disc Memo, and then ENTER.
- Press MEMO INPUT.
The flashing cursor (◀) appears.
- Press CAPS to find the letter type you want.
Each time you press the button, the letter type changes cyclically among capital letters (ABC), small letters (abc) and numbers (123).
- Press the number button corresponding to the character you want (indicated beside each number button).
The cursor disappears and the first space for the Disc Memo flashes.
Each time you press the button, the character changes cyclically among the ones indicated beside the button.

Example: To select the letter E
Press the number button 3 twice.

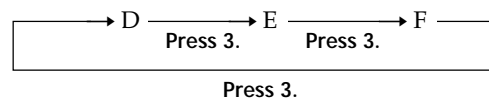

To insert a space, press SPACE once.

To input a number, press CAPS twice in Step 4, then press the number button you want.

To input symbols, press the number button 1 repeatedly until the symbol you want appears in the display.

- Press ENTER to select the character.
The selected character lights up, and the flashing cursor appears to indicate the next space to be input.
You can also go to the next space by pressing other number buttons.
- Repeat Steps 4 through 6 to input more characters.
- Press MEMO INPUT to store the Disc Memo.
The Disc Memo lights up in the display.

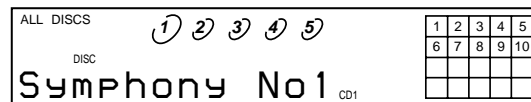

Repeat Steps 1 through 8 to assign Disc Memos to other discs.

💡 If you have made a mistake while inputting the character

To correct the character which has been input

- 1 Press ◀ or ▶ until the cursor moves next to the incorrect character.

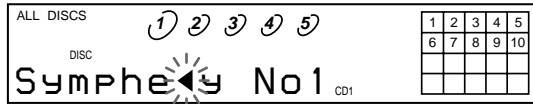

- 2 Press DEL to delete the incorrect character.

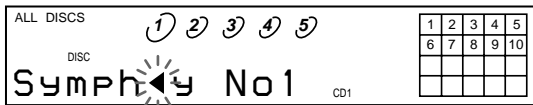

- 3 Input the correct character.

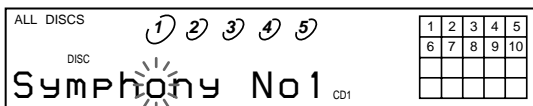

To correct the character currently being input

- 1 Press DEL to delete the incorrect character.
- 2 Input the correct character.

To insert a character between the input characters

Press ◀ or ▶ until the cursor moves next to the point you want to insert, and enter the character.

Erasing the Disc Memo

- 1 Follow Steps 1 and 2 in "Labeling discs on the player" on page 23 to select the Disc Memo you want to erase.
- 2 Press CLEAR.
The Disc Memo disappears.
- 3 Press MEMO INPUT.

Storing Specific Tracks (Delete Bank)

You can delete unwanted tracks and store only the tracks you want. When you select the disc containing a Delete Bank, you can play only the remaining tracks.

CONTINUE SHUFFLE

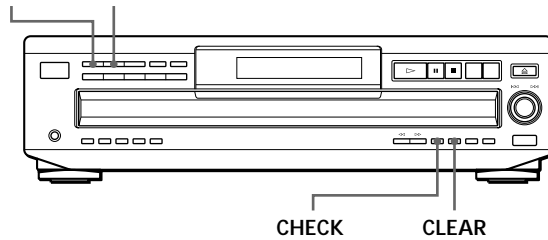

- 1 Insert or select the disc.
- 2 Press CONTINUE or SHUFFLE before you start playing.
- 3 Press CHECK repeatedly until the track you want to delete appears in the display.

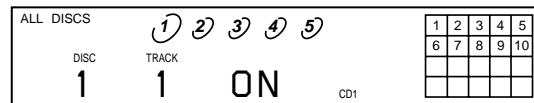

- 4 Press CLEAR.
"DELETE" and "OFF" appear in the display.

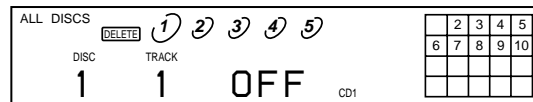

If you want to recover the track, press CLEAR again.

- 5 Repeat Steps 3 and 4 to delete more tracks.

💡 You can recover all the tracks you have deleted
Hold down CLEAR until "ALL SELECT" appears in the display.

Note

The deleted tracks are skipped even in the Shuffle or Program Play mode (when the whole disc containing a Delete Bank is programmed as one step).

Precautions

On safety

- Caution — The use of optical instruments with this product will increase eye hazard.
- Should any solid object or liquid fall into the cabinet, unplug the player and have it checked by qualified personnel before operating it any further.

On power sources

- Before operating the player, check that the operating voltage of the player is identical with your local power supply. The operating voltage is indicated on the nameplate at the rear of the player.
- The player is not disconnected from the AC power source (mains) as long as it is connected to the wall outlet, even if the player itself has been turned off.
- If you are not going to use the player for a long time, be sure to disconnect the player from the wall outlet. To disconnect the AC power cord (mains lead), grasp the plug itself; never pull the cord.
- AC power cord must be changed only at the qualified service shop.

On placement

- Place the player in a location with adequate ventilation to prevent heat build-up in the player.
- Do not place the player on a soft surface such as a rug that might block the ventilation holes on the bottom.
- Do not place the player in a location near heat sources, or in a place subject to direct sunlight, excessive dust or mechanical shock.

On operation

- If the player is brought directly from a cold to a warm location, or is placed in a very damp room, moisture may condense on the lenses inside the player. Should this occur, the player may not operate properly. In this case, remove the disc and leave the player turned on for about an hour until the moisture evaporates.

On adjusting volume

- Do not turn up the volume while listening to a portion with very low level inputs or no audio signals. If you do, the speakers may be damaged when a peak level portion is played.

On cleaning

- Clean the cabinet, panel and controls with a soft cloth slightly moistened with a mild detergent solution. Do not use any type of abrasive pad, scouring powder or solvent such as alcohol or benzine.

If you have any questions or problems concerning your player, please consult your nearest Sony dealer.

Notes on CDs

On handling CDs

- To keep the disc clean, handle the disc by its edge. Do not touch the surface.
- Do not stick paper or tape on the disc.

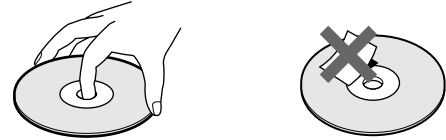

Not this way

- Do not expose the disc to direct sunlight or heat sources such as hot air ducts, nor leave it in a car parked in direct sunlight as there can be considerable rise in temperature inside the car.
- Do not use any commercially available stabilizer. If you do, the disc and the player may be damaged.
- After playing, store the disc in its case.

On cleaning

- Before playing, clean the disc with a cleaning cloth. Wipe the disc from the center out.

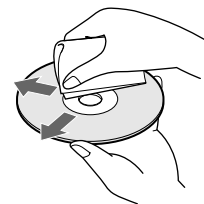

- Do not use solvents such as benzine, thinner, commercially available cleaners or anti-static spray intended for vinyl LPs.

Troubleshooting

If you experience any of the following difficulties while using the player, use this troubleshooting guide to help you remedy the problem. Should any problem persist, consult your nearest Sony dealer.

There's no sound.

- ➔ Check that the player is connected securely.
- ➔ Make sure you operate the amplifier correctly.
- ➔ Adjust the playback level using the LINE OUT LEVEL +/- buttons on the remote.

The CD does not play.

- ➔ There's no CD inside the player ("–NO DISC–" appears). Insert a CD.
- ➔ Place the CD with the label side up on the disc tray correctly.
- ➔ Clean the CD (see page 26).
- ➔ Moisture has condensed inside the player. Remove the disc and leave the player turned on for about an hour (see page 26).
- ➔ Place the CD in the correct position on the disc tray.

The remote does not function.

- ➔ Remove the obstacles in the path of the remote and the player.
- ➔ Point the remote at the remote sensor  on the player.
- ➔ Replace all the batteries in the remote with new ones if they are weak.
- ➔ Set the CD 1/2/3 switch on the remote according to the position of the COMMAND MODE selector at the rear panel of the player.

The player functions incorrectly.

- ➔ The microcomputer chips may be operating incorrectly. Turn the power off, then turn it back on to reset the player.

Specifications

Compact disc player

Laser	Semiconductor laser ($\lambda = 780 \text{ nm}$) Emission duration: continuous
Laser output	Max 44.6 μW * * This output is the value measured at a distance of 200 mm from the objective lens surface on the Optical Pick-up block with 7 mm aperture.
Frequency response	2 Hz to 20 kHz $\pm 0.5 \text{ dB}$
Signal-to-noise ratio	More than 107 dB
Dynamic range	More than 98 dB
Harmonic distortion	Less than 0.0035%

Output

	Jack type	Maximum output level	Load impedance
LINE OUT	Phono jacks	2 V (at 50 kilohms)	Over 10 kilohms
DIGITAL OUT (OPTICAL)	Optical output connector	-18 dBm	Wave length: 660 nm
PHONES	Stereo phone jack	10 mW	32 ohms

General

Power requirements

Where purchased	Power requirements
Canada	120 V AC, 60 Hz
Europe	220 V – 230 V AC, 50/60 Hz

Power consumption	14 W
Dimensions (approx.) (w/h/d)	430 × 120 × 393 mm (17 × 4 3/4 × 15 1/2 in.) incl. projecting parts
Mass (approx.)	5.4 kg (11 lbs 15 oz)

Supplied accessories

- Audio cord (2 phono plugs – 2 phono plugs) (1)
- Remote commander (remote) (1)
- Sony SUM-3 (NS) batteries (2)

Design and specifications are subject to change without notice.

Index

A, B

- AMS 13
- Automatic Music Sensor. *See* AMS

C, D

- CD-TEXT 11
- Connecting 4
 - another CD player 6
- Continuous Play 8
- Controlling another CD player 18
- X-Fade Play 19
- Custom Files
 - Delete Bank 25
 - Disc Memo 23
 - what you can do with 23

E

- Editing. *See* Recording
- Erasing
 - Custom Files 23
 - Delete Bank 25
 - Disc Memo 25

F, G

- Fading 21
 - Time Fade 22

H, I, J, K

- Handling CDs 26
- Hookups 4
 - overview 4

L

- Labeling a disc 23
- Locating
 - by monitoring 14
 - by observing the display 14
 - by scanning 13
 - directly 13
 - using AMS 13
 - while checking the labels 12

M

- Mega Control 18
- Music Scan 13

N, O

- No-Delay Play 19

P, Q

- Peak Search 22
- Playback
 - Continuous Play 8
 - X-Fade Play 19
 - No-Delay Play 19
 - Playing alternately 19
 - Program Play 15
 - Repeat Play 14
 - Shuffle Play 14

- Program 15
 - changing 17
 - checking 17
 - for recording 20

R

- Recording 20
 - a program 20
 - using Time Edit 20
- Remaining time 10
- Remote control 4
- Repeating 14
- Replacing discs while playing a disc 12

S

- Scanning. *See* Music Scan
- Searching. *See* Locating
- Select Shuffle Play 15
- Shuffle Play 14
- Storing
 - information about CDs 23
 - specific tracks 25

T

- Time Edit 20
- Time Fade 22
- Total playing time 10
- Troubleshooting 27

U, V, W, X, Y, Z

- Unpacking 4

Names of controls

Buttons

- CAPS 24
- CHECK 17
- CLEAR 17
- CONTINUE 8
- X-FADE 19
- DISC 12
- DISC 1-5 12
- DISC CHECK 12
- DISC SKIP 12
- EDIT/TIME FADE 20, 22
- ENTER 12
- EX-CHANGE 12
- FADER 21
- HIGH-LIGHT 11
- LINE OUT LEVEL +/- 5
- MEGA CONTROL 18
- MEMO INPUT 13
- MUSIC SCAN 13
- NO DELAY 19
- Number 13
- ⏏ OPEN/CLOSE 8
- PEAK SEARCH 22
- PROGRAM 15
- REPEAT 14
- SHUFFLE 14
- TIME/TEXT 10
- ▷ 9
- ⏏ 9
- 9
- ◀/▶ 14
- ◀◀(-AMS+)▶▶ 18
- ◀◀/▶▶ 13
- > 10 13

Control

- ◀◀ ^{AMS} (DISC) ▶▶ 13, 18

Jack

- PHONES 8

Switch

- POWER 8

Others

- Disc tray 8
- Display 10
- ⏏ 4

AVERTISSEMENT

Pour prévenir tout risque d'incendie ou d'électrocution, gardez cet appareil à l'abri de la pluie ou de l'humidité. Pour prévenir tout risque d'électrocution, abstenez-vous d'ouvrir le boîtier. Confiez l'entretien de votre lecteur exclusivement à un personnel qualifié.

L'étiquette de mise en garde qui suit est apposée à l'intérieur de l'appareil.

CAUTION	: INVISIBLE LASER RADIATION WHEN OPEN. AVOID EXPOSURE TO BEAM.
ADVARSEL	: USYNLIG LASERSTRÅLING VED ÅBNING NÅR STRÅLINGSAPPARATEN ER I GÅRDE AF FUNKTION. UNDGÅ UDSÆTTELSE FOR STRÅLING.
VARO!	: AVATTAESSA JA SUOJALUKITUS OHTETTAESSA OLET ALITIMIN LASERSTRÄLTYLLE.
VARNING	: LASERSTRÅLING NÄR DENNA DEL ÄR ÖPPNAD OCH SPÄRREN ÄR UROKOPPLAD.
ADVARSEL	: USYNLIG LASERSTRÅLING NÅR DEKSEL ÅPNES. UNDGÅ EKSPONERING FOR STRÅLING.

Cet appareil entre dans la catégorie des produits LASER DE CLASSE 1. L'ETIQUETTE INDIQUANT L'APPARTENANCE DE CE LECTEUR A LA CLASSE 1 est apposée à l'arrière du boîtier.

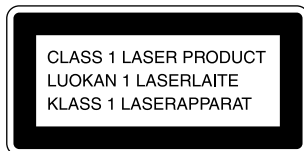

Pour les utilisateurs au Canada

ATTENTION

POUR PREVENIR LES CHOCS ELECTRIQUES, NE PAS UTILISER CETTE FICHE POLARISEE AVEC UN PROLONGATEUR, UNE PRISE DE COURANT OU UNE AUTRE SORTIE DE COURANT, SAUF SI LES LAMES PEUVENT ETRE INSEREES A FOND SANS EN LAISSER AUCUNE PARTIE A DECOUVERT.

Bienvenue !

Nous vous remercions d'avoir fait l'acquisition de ce lecteur de disques compacts Sony. Avant de faire fonctionner cet appareil, nous vous recommandons de lire attentivement le présent mode d'emploi et de le conserver pour toute référence ultérieure.

A propos de ce manuel

Les instructions contenues dans le présent mode d'emploi concernent les modèles CDP-CE515 et CDP-C460Z. Sauf mention contraire, c'est le CDP-CE515 qui a été utilisé pour les illustrations. Toute différence de fonctionnement est clairement précisée dans le texte, par exemple : "CDP-CE515 uniquement".

Conventions

- Les instructions fournies dans ce manuel portent sur les commandes du lecteur. Vous pouvez également utiliser les commandes que comporte votre télécommande si celles-ci portent le même nom ou un nom similaire à celles de votre lecteur de disques compacts.
- Les symboles suivants apparaissent dans ce mode d'emploi:



Indique que vous pouvez effectuer l'opération à l'aide de la télécommande.



Ce symbole indique un conseil ou une astuce facilitant l'opération envisagée.

TABLE DES MATIERES

Préparation

Déballage	4
Raccordement du système	4
Connexion d'un autre lecteur CD	6

Lecture d'un disque compact	8
-----------------------------------	---

Lecture de disques compacts

Utilisation de la fenêtre d'affichage	10
Remplacement des disques pendant la lecture d'un disque	12
Localisation d'un disque déterminé	12
Localisation d'une plage déterminée	13
Localisation d'un passage particulier sur une plage	14
Lecture de plages répétée	14
Lecture dans un ordre quelconque (lecture aléatoire)	14
Création de programmes musicaux personnalisés (lecture programmée)	15
Contrôle d'un autre lecteur CD (fonction Mega Control)	18
Lecture alternée (No-Delay Play/X-Fade Play)	19

Enregistrement de disques compacts

Enregistrement de votre programme musical	20
Enregistrement d'un CD en spécifiant la longueur de bande (montage programmé) (CDP-CE515 uniquement)	20
Fondu enchaîné d'entrée et de sortie	21
Réglage du niveau d'enregistrement (recherche du niveau de crête) (CDP-CE515 uniquement)	22

Enregistrement d'informations relatives aux disques compacts (fichiers personnalisés)

Emploi des fichiers personnalisés	23
Identification des disques (mémo de disque)	23
Mémorisation de plages spécifiques (bloc de suppression)	25

Informations complémentaires

Précautions	26
Remarques sur les disques compacts	26
Dépannage	27
Spécifications	27

Index

Index	28
-------------	----

Déballage

Assurez-vous que les accessoires suivants vous ont été livrés:

- Câble de connexion audio (1)
- Télécommande (1)
- Piles Sony SUM-3 (NS) (2)

Installation des piles dans la télécommande

La télécommande fournie vous permet de commander le lecteur à distance.

Introduisez deux piles R6 (AA) en faisant correspondre les pôles + et - des piles. Lorsque vous utilisez la télécommande, orientez-la vers le capteur de télécommande  du lecteur.

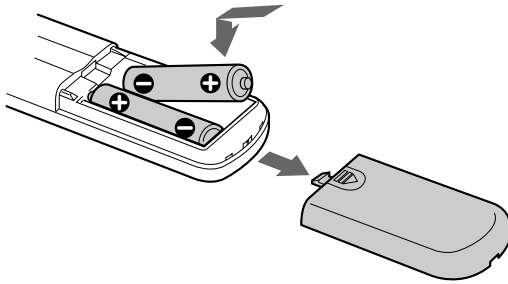

Quand remplacer les piles

Dans des conditions d'utilisation normales, les piles devraient durer environ six mois. Si la télécommande n'agit plus sur le lecteur, remplacez simultanément les deux piles.

Remarques

- N'abandonnez pas la télécommande à proximité d'une source de chaleur importante ou d'un endroit humide.
- Ne laissez tomber aucun corps étranger dans le boîtier de la télécommande en particulier lors du remplacement des piles.
- N'exposez pas le capteur de télécommande à la lumière directe du soleil ou d'un luminaire. Cela risque de provoquer un dysfonctionnement.
- Si vous n'utilisez pas la télécommande pendant une période prolongée, retirez les piles afin de prévenir tout risque de détérioration engendrée par la corrosion ou une fuite éventuelle des piles.

Raccordement du système

Vue d'ensemble

Cette section décrit le raccordement du lecteur de disques compacts à un amplificateur. Avant de réaliser la connexion, n'oubliez pas de mettre hors tension chacun des appareils concernés.

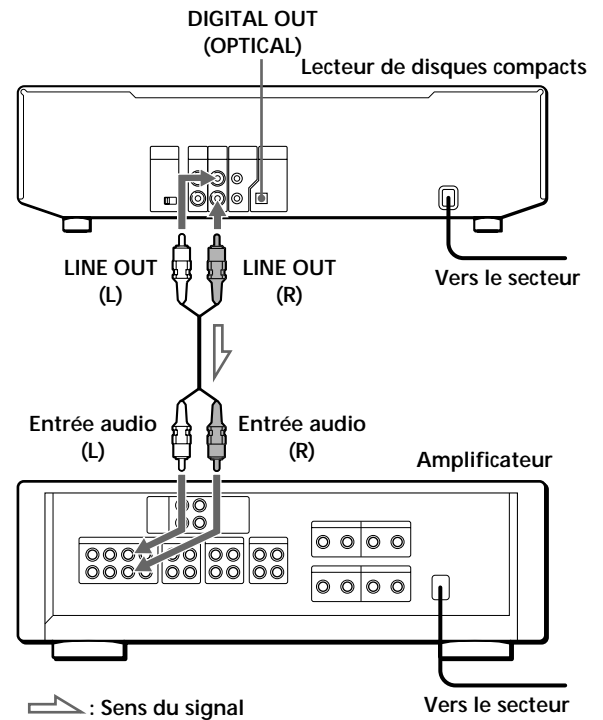

Câbles de connexion requis

Cordon audio (fourni) (1)

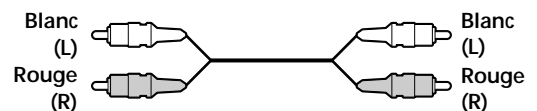

Raccordement

Lors du raccordement d'un câble audio, assurez-vous que le code de couleur du câble correspond à celui des prises appropriées sur les différents appareils raccordés: rouge (droit) sur rouge et blanc (gauche) sur blanc. Assurez-vous de la qualité des connexions afin de prévenir les bruits de souffle et les parasites.

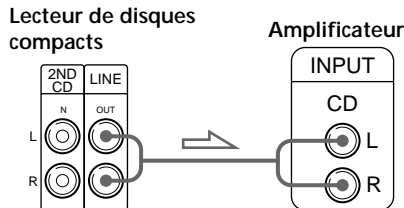

Vous pouvez régler le niveau de sortie sur l'amplificateur

Appuyez sur la touche LINE OUT LEVEL +/- de la télécommande. Vous pouvez réduire le niveau de sortie jusqu'à -20 dB.

Lorsque vous réduisez le niveau de sortie, l'indication "FADE" apparaît dans la fenêtre d'affichage.

Remarque

Si vous appuyez sur les touches LINE OUT LEVEL +/- de la télécommande pendant un enregistrement, le niveau d'enregistrement change même s'il est présélectionné sur la platine à cassettes, etc.

- Si vous disposez d'un appareil numérique comme un amplificateur numérique, un convertisseur N/A, une platine DAT ou MD

Raccordez le composant via le connecteur DIGITAL OUT (OPTICAL) à l'aide du câble optique (non fourni). Retirez le capuchon et branchez le câble optique.

Attention que, si vous établissez ce raccordement, vous ne pouvez pas utiliser les fonctions de fondu enchaîné d'entrée et de sortie (page 21) ni de fondu programmé (page 22).

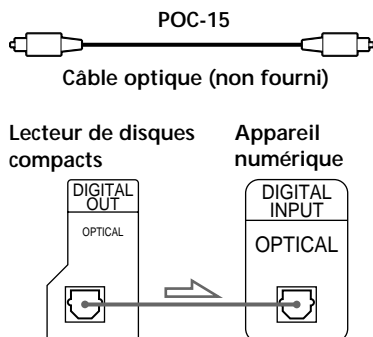

Remarque

Si vous effectuez le raccordement via le connecteur DIGITAL OUT (OPTICAL), des parasites peuvent se manifester lorsque vous activez la lecture d'un disque compact autre que musical, comme un CD-ROM.

Si vous disposez d'un appareil Sony doté d'une prise CONTROL A1

Raccordez l'appareil via la prise CONTROL A1. Vous pouvez simplifier l'utilisation de systèmes audio constitués de composants Sony séparés. Pour plus de détails, reportez-vous aux instructions complémentaires "CONTROL-A1 Control System".

Si vous utilisez un autre lecteur CD Sony en même temps que ce lecteur

Vous pouvez uniquement rendre la télécommande opérante sur ce lecteur.

- Si vous utilisez un lecteur doté d'un sélecteur COMMAND MODE:

Laissez le sélecteur COMMAND MODE de ce lecteur sur la position CD 1, qui est le réglage par défaut, et réglez celui de l'autre lecteur CD sur CD 2 ou CD 3. Réglez ensuite le commutateur CD 1/2/3 de la télécommande fournie en fonction du lecteur utilisé.
- Pour utiliser un lecteur sans sélecteur COMMAND MODE:

Le mode de commande du lecteur sans sélecteur COMMAND MODE est réglé sur CD 1. Réglez le sélecteur COMMAND MODE de ce lecteur et le commutateur CD 1/2/3 de la télécommande sur CD 2 ou CD 3.

Branchement du cordon d'alimentation

Branchez le cordon d'alimentation sur une prise murale.

Transport du lecteur

Avant de transporter le lecteur, appliquez la procédure ci-dessous pour ramener les mécanismes internes dans leur position de départ.

- 1 Retirez tous les disques du plateau de lecture.
- 2 Appuyez sur $\hat{=}$ OPEN/CLOSE pour refermer le plateau de lecture. L'indication "-NO DISC-" apparaît dans la fenêtre d'affichage.
- 3 Attendez 10 secondes et appuyez sur POWER pour mettre le lecteur hors tension.

Connexion d'un autre lecteur CD

Si vous disposez d'un lecteur CD Sony équipé d'une prise CONTROL A1 et que le mode de commande de ce lecteur peut être réglé sur CD 3, vous pouvez contrôler ce lecteur comme second lecteur avec cet appareil. Après avoir branché cet appareil et un amplificateur, suivez la procédure ci-dessous. Mettez les deux lecteurs hors tension avant d'effectuer les connexions.

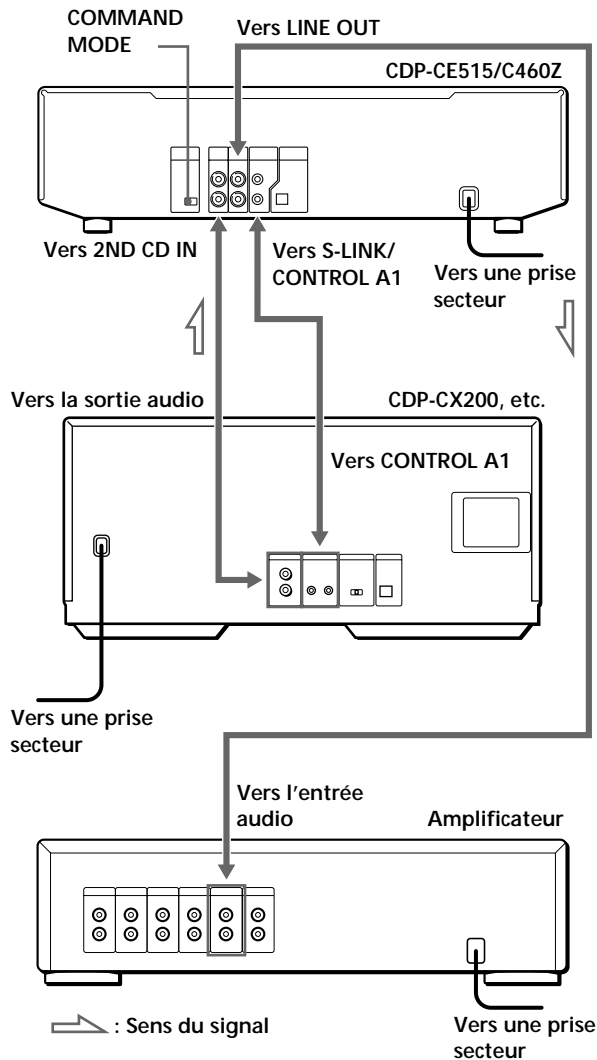

Cordons nécessaires

- Cordon audio (1) (Utilisez le cordon fourni avec le lecteur à raccorder.)
- Cordon CONTROL A1 (1) (non fourni)

- 1 Raccordez les lecteurs au moyen d'un cordon audio (voir également "Raccordement" à la page 5).

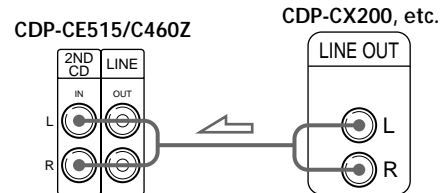

- 2 Raccordez les lecteurs au moyen d'un cordon CONTROL A1.

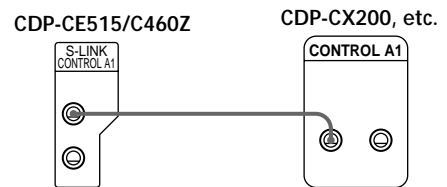

Pour plus de détails sur cette connexion, reportez-vous aux instructions supplémentaires "CONTROL-A1 Control System".

- 3 Réglez le sélecteur COMMAND MODE de chaque lecteur. Mettez le sélecteur COMMAND MODE de ce lecteur sur CD 1 ou CD 2 et mettez celui du second lecteur sur CD 3.

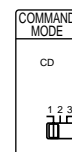

Pour plus de détails sur l'utilisation du second lecteur, reportez-vous à "Contrôle d'un autre lecteur CD" à la page 18 et "Lecture alternée" à la page 19.

- 4** Branchez le cordon d'alimentation des deux lecteurs aux prises secteur.

Remarques

- Ne branchez pas d'autre lecteur que celui que vous utilisez comme second lecteur aux prises 2ND CD IN de ce lecteur.
- Si vous raccordez un second lecteur CD, ne branchez pas le connecteur DIGITAL OUT (OPTICAL) de cet appareil à l'amplificateur.

Lecture d'un disque compact

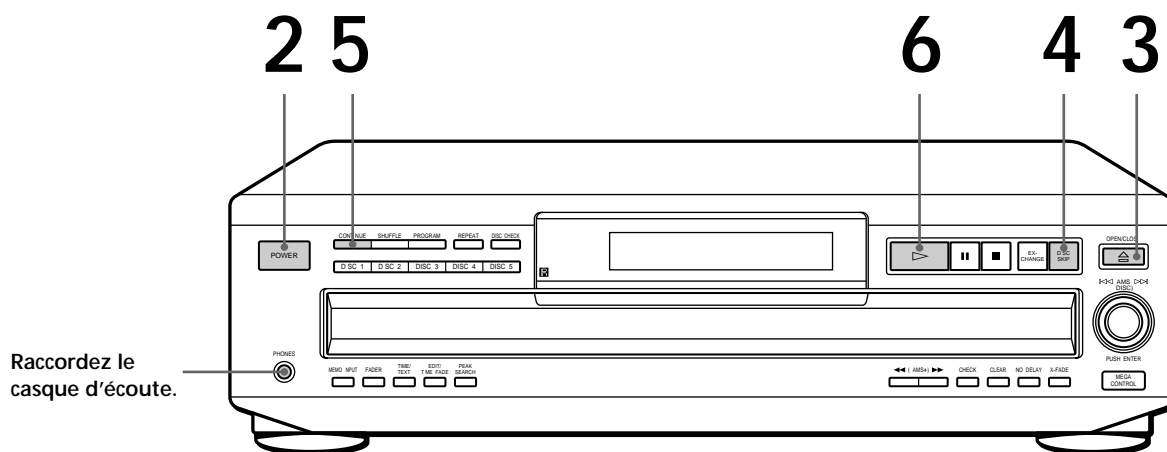

- Voir pages 4 et 5 pour des informations sur le raccordement.

- 1 Mettez l'amplificateur sous tension et sélectionnez la position du lecteur CD de manière à pouvoir écouter le son provenant de ce lecteur.
- 2 Appuyez sur POWER pour mettre le lecteur sous tension.
- 3 Appuyez sur OPEN/CLOSE et placez un disque sur le plateau de lecture.

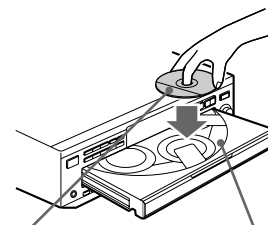



La face imprimée vers le haut Numéro de disque

- 4 Pour placer d'autres disques, appuyez sur DISC SKIP et placez les disques dans l'ordre de votre choix.
Chaque fois que vous appuyez sur cette touche, le plateau de lecture tourne et vous pouvez placer les disques dans les compartiments vides. Le lecteur reproduit d'abord le disque situé en face de vous.
- 5 Appuyez sur CONTINUE pour sélectionner le mode de lecture continue ALL DISCS ou 1 DISC.
Chaque fois que vous appuyez sur la touche CONTINUE, l'indication "ALL DISCS" ou "1 DISC" apparaît dans la fenêtre d'affichage.

Si vous sélectionnez	Le lecteur reproduit
ALL DISCS	Consécutivement tous les disques contenus dans le lecteur et dans l'ordre numérique des disques
1 DISC	Uniquement le disque que vous avez sélectionné

 Vous pouvez sélectionner le disque que vous voulez écouter en premier lieu. Appuyez sur l'une des touches DISC 1 - 5.

 Vous pouvez régler le niveau de sortie sur l'amplificateur . Appuyez sur la touche LINE OUT LEVEL +/- de la télécommande. Vous pouvez réduire le niveau de sortie jusqu'à -20 dB. Lorsque vous réduisez le niveau de sortie, l'indication "FADE" apparaît dans la fenêtre d'affichage. Le volume du casque d'écoute change également lorsque vous réglez le niveau de sortie.

Remarque





Si vous appuyez sur les touches LINE OUT LEVEL +/- de la télécommande pendant un enregistrement, le niveau d'enregistrement change même s'il est présélectionné sur la platine à cassettes, etc.

6 Appuyez sur . Le plateau de lecture se referme et le lecteur reproduit toutes les plages une fois (Lecture continue). Réglez le volume sur l'amplificateur.

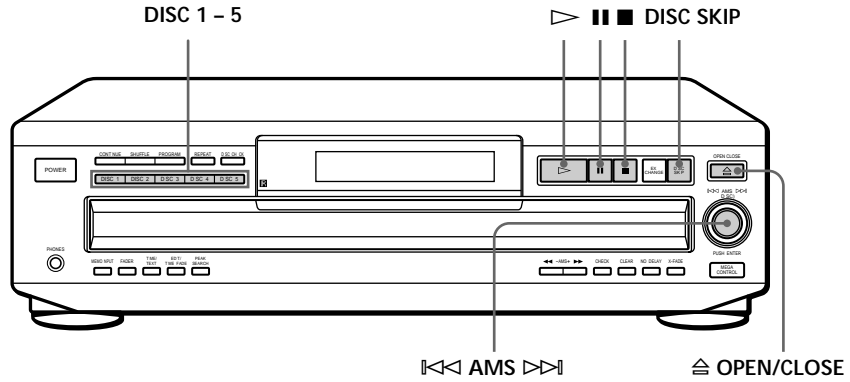
Pour arrêter la lecture

Appuyez sur .

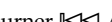

Si vous voulez	Vous devez
Activer la pause	Appuyer sur 
Reprendre la lecture après la pause	Appuyer sur  ou 
Passer à la plage suivante	Tourner  dans le sens horaire
Revenir à la plage précédente	Tourner  dans le sens antihoraire
Passer au disque suivant	Appuyer sur DISC SKIP
Sélectionner un disque directement	Appuyer sur DISC 1 - 5
Arrêter la lecture et retirer le disque compact	Appuyer sur 

Utilisation de la fenêtre d'affichage

La fenêtre d'affichage vous permet de vérifier les informations relatives au disque.

CDP-CE515



TIME/TEXT

CDP-C460Z

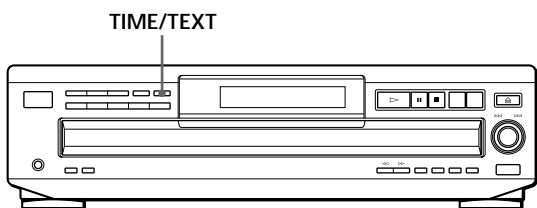

TIME/TEXT

Vérification du nombre et de la durée totale de lecture des plages

Appuyez sur TIME/TEXT avant de lancer la lecture. La fenêtre d'affichage indique le numéro de disque en cours, le nombre total de plages, la durée totale de lecture et le calendrier musical.

Numéro de disque en cours Durée totale de lecture

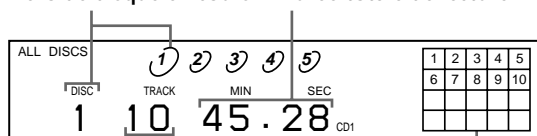

Nombre total de plages

Calendrier musical

Les informations s'affichent également lorsque vous appuyez sur la touche \square OPEN/CLOSE pour refermer le plateau de lecture.

Les plages dont le numéro est supérieur à 20 ne peuvent être affichées dans le calendrier musical.

Remarques sur les indications de numéro de disque

- Le cercle rouge autour d'un numéro de disque indique que le disque est prêt à la lecture.
- Lorsque toutes les plages d'un disque ont été reproduites, le demi-cercle autour du numéro de disque disparaît.
- Lorsqu'un compartiment à disque est détecté comme étant vide, le demi-cercle autour du numéro de disque disparaît.

Informations affichées pendant la lecture d'un disque

Lorsque vous écoutez un disque, la fenêtre d'affichage indique le numéro de disque en cours, le numéro de plage, la durée de lecture de la plage et le calendrier musical.

Numéro de disque en cours Temps de lecture

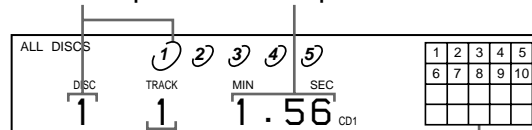

Numéro de la plage en cours

Calendrier musical

Les numéros de plages disparaissent du calendrier musical dès que la lecture en est terminée.

Vérification de la durée résiduelle

Chaque fois que vous appuyez sur la touche TIME/TEXT pendant la lecture d'un disque, l'affichage change selon la séquence indiquée dans le schéma ci-dessous.

Temps de lecture et numéro de la plage en cours

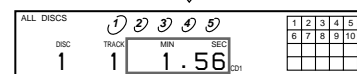

Appuyez sur TIME/TEXT.

Durée restante de la plage en cours

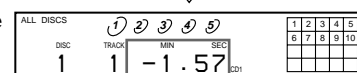

Si le numéro de plage dépasse 24, l'indication "----" apparaît au lieu de la durée restante.

Appuyez sur TIME/TEXT.

Durée restante du disque



Cette information est uniquement disponible en mode de lecture continue.

Appuyez sur TIME/TEXT.

Vérification des informations des disques CD-TEXT

Les disques CD-TEXT comportent des informations telles que le titre du disque ou le nom des artistes. Elles sont enregistrées dans une zone libre sur laquelle ne se trouve aucune information sur un disque normal. La fenêtre d'affichage indique les informations CD-TEXT du disque de façon à ce que vous puissiez vérifier le titre du disque en cours, de la plage en cours et le nom de l'artiste. Lorsque le lecteur identifie un disque CD-TEXT, l'indication "CD-TEXT" s'allume dans la fenêtre d'affichage. Chaque fois que vous appuyez sur la touche TIME/TEXT, l'indication affichée change comme dans le tableau ci-dessous.

- Avant de démarrer la lecture

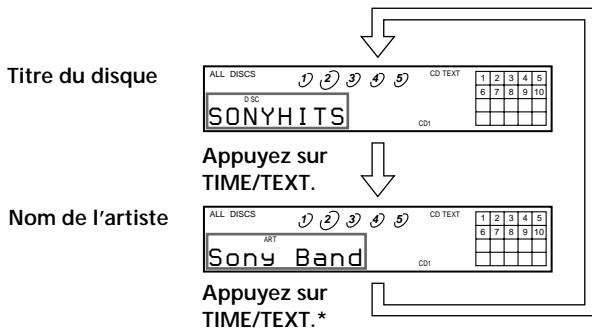

* La fenêtre d'affichage indique le numéro du disque en cours, le nombre total de plage et la durée totale de lecture du disque pendant quelques secondes avant de revenir à l'indication du titre du disque.

- Pendant la lecture d'un disque

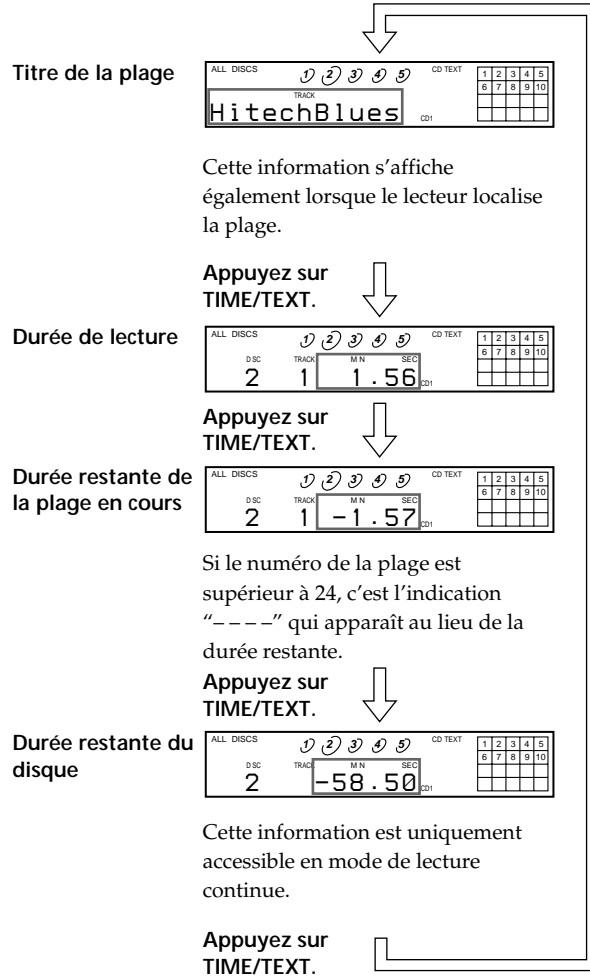

Titre de la plage

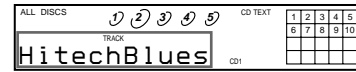

Cette information s'affiche également lorsque le lecteur localise la plage.

Appuyez sur TIME/TEXT.

Durée de lecture

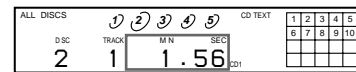

Appuyez sur TIME/TEXT.

Durée restante de la plage en cours

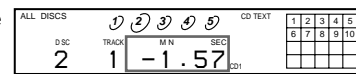

Si le numéro de la plage est supérieur à 24, c'est l'indication "----" qui apparaît au lieu de la durée restante.

Appuyez sur TIME/TEXT.

Durée restante du disque

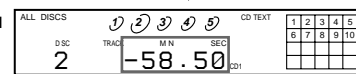

Cette information est uniquement accessible en mode de lecture continue.

Appuyez sur TIME/TEXT.

Si une information CD-TEXT compte plus de 12 caractères, les 12 premiers caractères s'allument après avoir défilé dans la fenêtre d'affichage.

Remarque

Ce lecteur peut uniquement afficher les titres de disque, les titres de plage et les noms d'artistes de CD-TEXT. Les autres informations CD-TEXT ne peuvent être affichées.

Pour reproduire les thèmes du disque

Certains disques CD-TEXT sont dotés d'une fonction de lecture des thèmes du disque.

Appuyez sur la touche HIGH-LIGHT de la télécommande pour démarrer la lecture des thèmes du disque en mode d'arrêt.

L'indication "HIGH LIGHT" clignote dans la fenêtre d'affichage pendant la lecture des thèmes du disque.

Si vous appuyez sur la touche HIGH-LIGHT lors de la sélection d'un disque qui n'est pas doté de cette fonction, l'indication "NO HIGHLIGHT" apparaît dans la fenêtre d'affichage.

Remplacement des disques pendant la lecture d'un disque

Vous pouvez ouvrir le plateau de lecture pendant la reproduction d'un disque pour vérifier quels disques seront ensuite reproduits et remplacer des disques sans pour cela interrompre la reproduction du disque en cours.

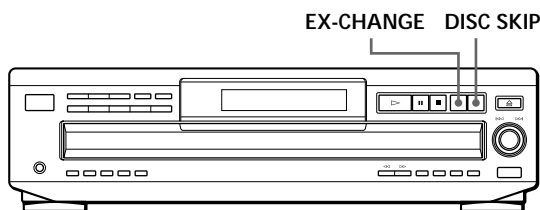

- 1 Appuyez sur EX-CHANGE.
Le plateau de lecture s'ouvre et deux compartiments à disque apparaissent. Même si le lecteur est en cours de lecture, la reproduction n'est pas interrompue.
- 2 Remplacez les disques dans les compartiments.
A la fin du disque en cours, le lecteur reproduira le disque du compartiment de gauche et, ensuite, celui du compartiment de droite.
- 3 Appuyez sur DISC SKIP.
La plateau de lecture tourne et deux compartiments à disque apparaissent.
- 4 Remplacez les disques des compartiments.
- 5 Appuyez sur EX-CHANGE.
Le plateau de lecture se referme.

Si le plateau de lecture est ouvert par une pression sur la touche EX-CHANGE

- Lorsque la lecture du disque en cours se termine, le lecteur interrompt le mode de lecture. Si le disque est reproduit en mode de lecture répétée 1 DISC (voir page 14), la lecture du disque en cours recommence.
- En mode de lecture aléatoire ALL DISCS (voir page 14), les plages du disque en cours sont remélangées.
- En mode de lecture programmée (voir page 15), seules les plages du disque en cours sont reproduites.
- Ne poussez pas sur le plateau de lecture pour le refermer à l'étape 5, car vous risquez sinon d'endommager le lecteur.

Localisation d'un disque déterminé

Vous pouvez localiser un disque avant ou pendant la lecture d'un disque.

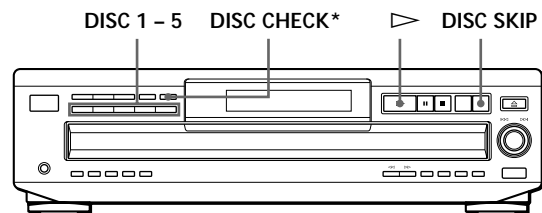

*CDP-CE515 uniquement

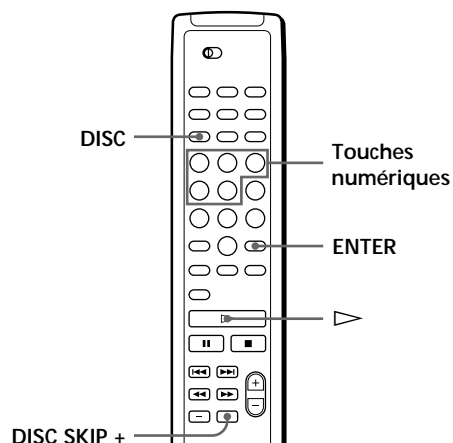

Pour localiser	Appuyez sur
Le disque suivant	DISC SKIP pendant la lecture d'un disque. Si vous utilisez la télécommande, appuyez sur DISC SKIP +.
Directement un disque déterminé	DISC 1 - 5. Si vous utilisez la télécommande, appliquez la procédure suivante. 1 Appuyez sur DISC. 2 Appuyez sur la touche numérique correspondant au disque. 3 Appuyez sur ENTER.
Un disque en vérifiant les étiquettes (CDP-CE515 uniquement)	DISC CHECK pendant que le plateau de lecture est ouvert. Le plateau de lecture tourne pour vous montrer les étiquettes de tous les disques. Lorsque le disque voulu apparaît en face de vous, appuyez sur ▷ pour lancer la lecture.
Un disque en reproduisant pendant 10 secondes la première plage de chaque disque (CDP-CE515 uniquement)	DISC CHECK avant de démarrer la lecture pendant que le plateau de lecture est fermé. Lorsque vous avez trouvé le disque voulu, appuyez sur ▷ pour lancer la lecture.

Vous pouvez prolonger le temps de lecture pendant l'exploration des disques

Appuyez plusieurs fois de suite sur DISC CHECK jusqu'à ce que le temps de lecture voulu (10, 20 ou 30) apparaisse dans la fenêtre d'affichage. Chaque pression sur la touche change le temps de lecture suivant une progression cyclique.

Remarques

- Lorsque vous appuyez sur la touche DISC CHECK, le mode de lecture passe automatiquement en mode de lecture continue ALL DISCS.
- Si vous avez ouvert le plateau de lecture en appuyant sur la touche EX-CHANGE, vous ne pouvez pas utiliser la fonction DISC CHECK.
- Même si vous appuyez sur la touche DISC CHECK pendant que l'indication "REPEAT" apparaît dans la fenêtre d'affichage (voir page 14), le lecteur s'arrête après avoir balayé une fois toutes les intros.

Localisation d'une plage déterminée

Vous pouvez localiser rapidement une plage pendant la lecture d'un disque à l'aide de la commande AMS (AMS: détecteur automatique de musique) ou des touches numériques de la télécommande.

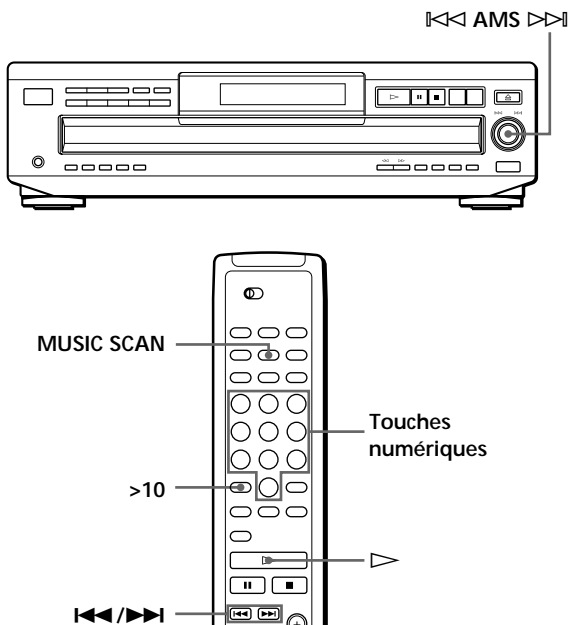

Pour localiser	Vous devez
L'une des plages suivantes	Tourner ◀◀ AMS ▶▶ dans le sens horaire jusqu'à ce que vous ayez localisé la plage de votre choix. Si vous utilisez la télécommande, appuyez plusieurs fois de suite sur ▶▶ jusqu'à ce que vous ayez localisé la plage de votre choix.
La plage en cours ou l'une des précédentes	Tourner ◀◀ AMS ▶▶ dans le sens antihoraire jusqu'à ce que vous ayez localisé la plage de votre choix. Si vous utilisez la télécommande, appuyez plusieurs fois de suite sur ◀◀ jusqu'à ce que vous ayez localisé la plage de votre choix.
Directement une plage spécifique	Appuyer sur la touche numérique de la télécommande correspondant à la plage voulue
Une plage en explorant les 10 premières secondes de chaque plage (balayage des intros)	Appuyez sur la touche MUSIC SCAN de la télécommande avant de démarrer la lecture. Lorsque vous avez trouvé la plage de votre choix, appuyez sur ▶ pour démarrer la lecture.

Vous pouvez localiser directement une plage portant un numéro supérieur à 10

Appuyez d'abord sur >10 et ensuite sur les touches numériques correspondantes de la télécommande. Pour taper "0", utilisez la touche 10.

Exemple: Pour sélectionner la plage 30

Appuyez d'abord sur >10 et ensuite sur 3 et sur 10.

Vous pouvez allonger le temps de lecture pendant le balayage des intros

Appuyez plusieurs fois de suite sur MUSIC SCAN jusqu'à ce que le temps de lecture voulu (10, 20 ou 30) apparaisse dans la fenêtre d'affichage. Chaque fois que vous appuyez sur cette touche, le temps de lecture change suivant une séquence cyclique.

Localisation d'un passage particulier sur une plage

Vous pouvez également localiser un passage déterminé sur une plage pendant la lecture d'un disque.

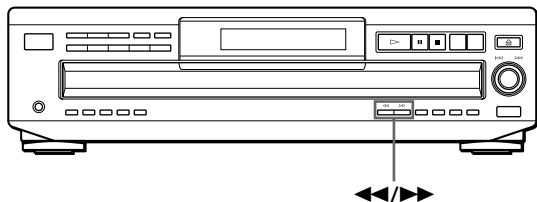

Pour localiser	Appuyez sur
Un passage en contrôlant le son	▶▶ (avant) ou ◀◀ (arrière) et maintenez-la enfoncée jusqu'à ce que vous ayez localisé le passage
Un passage rapidement en observant la fenêtre d'affichage en mode de pause	▶▶ (avant) ou ◀◀ (arrière) et maintenez-la enfoncée jusqu'à ce que vous ayez localisé le passage. Vous n'entendez aucun son durant cette opération.

Remarque

Si l'indication "OVER" apparaît dans la fenêtre d'affichage, cela signifie que le disque est arrivé à la fin pendant que vous appuyez sur la touche ▶▶. Appuyez sur ◀◀ ou tournez la commande ◀◀ AMS ▶▶ dans le sens antihoraire pour revenir en arrière.

Lecture de plages répétée

Vous pouvez activer la lecture répétée de disques/plages dans n'importe quel mode.

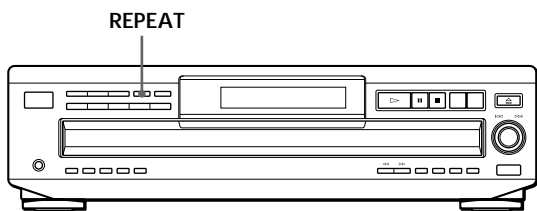

Appuyez sur REPEAT pendant la lecture d'un disque. L'indication "REPEAT" apparaît dans la fenêtre d'affichage. Le lecteur répète la lecture des disques/plages de la façon suivante :

Lorsque le disque est reproduit en	Le lecteur répète la lecture
Lecture continue (ALL DISCS) (page 8)	De toutes les plages de tous les disques
Lecture continue (1 DISC) (page 8)	De toutes les plages du disque en cours
Lecture aléatoire (ALL DISCS) (page 14)	De toutes les plages de tous les disques dans un ordre aléatoire
Lecture aléatoire (1 DISC) (page 15)	De toutes les plages du disque en cours dans un ordre aléatoire
Lecture programmée (page 15)	Du même programme

Pour annuler la lecture répétée

Appuyez plusieurs fois de suite sur REPEAT jusqu'à ce que l'indication "REPEAT OFF" apparaisse dans la fenêtre d'affichage.

Répéter la lecture de la plage en cours

Vous pouvez activer la lecture répétée de la plage en cours uniquement pendant la lecture d'un disque dans n'importe quel mode de lecture.

Pendant la lecture de la plage voulue, appuyez plusieurs fois de suite sur REPEAT jusqu'à ce que l'indication "REPEAT 1" apparaisse dans la fenêtre d'affichage.

Lecture dans un ordre quelconque (lecture aléatoire)

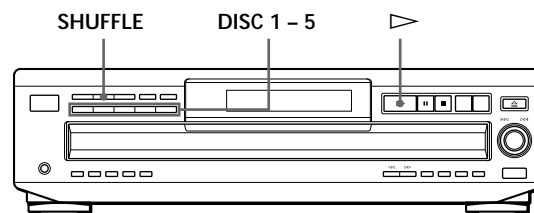

Vous pouvez régler le lecteur pour qu'il "mélange" les plages musicales et les reproduise dans un ordre quelconque. Le lecteur lit dans un ordre aléatoire toutes les plages de tous les disques ou du disque que vous avez spécifié.



Lecture aléatoire de tous les disques

Vous pouvez reproduire toutes les plages de tous les disques dans un ordre aléatoire.

- 1 Appuyez plusieurs fois de suite sur SHUFFLE jusqu'à ce que l'indication "ALL DISCS" apparaisse dans la fenêtre d'affichage.

- Appuyez sur  pour lancer la lecture aléatoire ALL DISCS.
L'indication  s'affiche pendant que le lecteur "mélange" les plages.

Pour annuler la lecture aléatoire

Appuyez sur CONTINUE.

-  Vous pouvez activer la lecture aléatoire en cours de lecture

Appuyez sur SHUFFLE et la lecture aléatoire démarre à partir de la plage en cours.

-  Vous pouvez spécifier des disques pendant la lecture aléatoire (sélection de lecture aléatoire)

Vous pouvez spécifier des disques en mode de lecture aléatoire ALL DISCS et les plages des disques spécifiés sont reproduites dans un ordre aléatoire.

Appuyez sur DISC 1 – 5 pour spécifier les disques après l'étape 1.

Les demi-cercles apparaissent autour des numéros des disques spécifiés. Pour annuler les disques sélectionnés, appuyez à nouveau sur DISC 1 – 5. Les demi-cercles disparaissent.

Pour revenir au mode de lecture aléatoire ALL DISCS, appuyez deux fois sur SHUFFLE.

Lecture aléatoire d'un seul disque

Vous pouvez reproduire toutes les plages du disque spécifié dans un ordre aléatoire.

- Appuyez plusieurs fois de suite sur SHUFFLE jusqu'à ce que l'indication "1 DISC" apparaisse dans la fenêtre d'affichage.
- Appuyez sur DISC 1 – 5 pour lancer la lecture aléatoire 1 DISC du disque sélectionné.
L'indication  s'affiche pendant que le lecteur "mélange" les plages.

Pour annuler la lecture aléatoire

Appuyez sur CONTINUE.

-  Vous pouvez activer la lecture aléatoire en cours de lecture

Appuyez sur SHUFFLE et la lecture aléatoire démarre à partir de la plage en cours.

Création de programmes musicaux personnalisés (lecture programmée)

Vous pouvez ordonner la succession des plages d'un disque et ainsi créer un programme musical personnalisé. Le programme peut contenir jusqu'à 32 "phases" — une "phase" pouvant contenir une plage ou un disque entier.

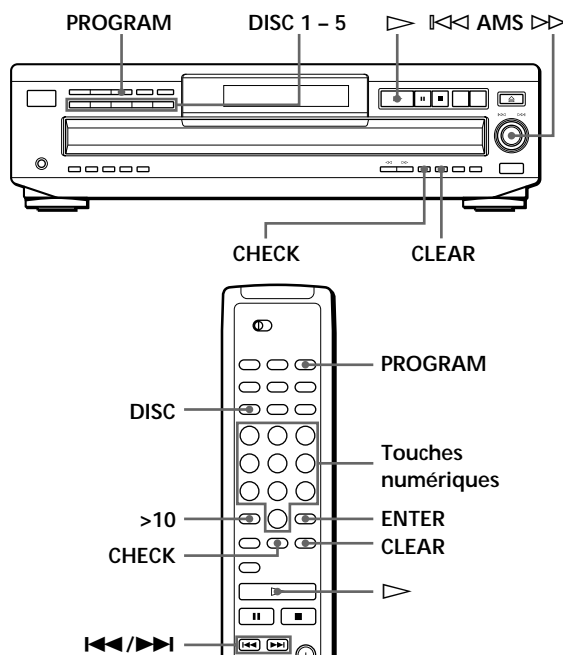

Création d'un programme musical sur le lecteur

- Appuyez sur PROGRAM.
L'indication "PROGRAM" apparaît dans la fenêtre d'affichage.
Si un programme a déjà été mémorisé, la dernière phase du programme apparaît dans la fenêtre d'affichage. Si vous voulez effacer le programme en entier, maintenez la touche CLEAR enfoncée jusqu'à ce que l'indication "ALL CLEAR" apparaisse dans la fenêtre d'affichage (voir page 17).
- Appuyez sur l'une des touches DISC 1 – 5 pour sélectionner le disque de votre choix.

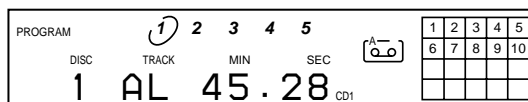

L'indication "AL" dans la fenêtre d'affichage désigne l'ensemble des plages ("all").
Si vous voulez programmer la totalité du disque comme une seule phase, sautez les étapes 3 et 4 et passez directement à l'étape 5.

- 3** Tournez **◀◀ AMS ▶▶** jusqu'à ce que le numéro de la plage voulue apparaisse dans la fenêtre d'affichage.

Le numéro de la plage en cours de programmation et la durée totale de lecture avec cette plage apparaissent dans la fenêtre d'affichage.

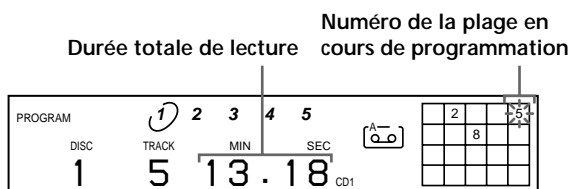

- 4** Appuyez sur **◀◀ AMS ▶▶** pour sélectionner la plage.

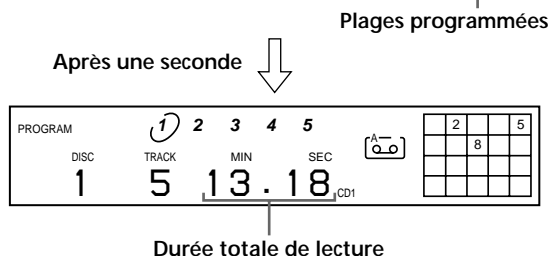
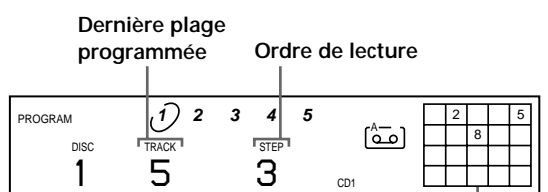

Si vous avez fait une erreur

Appuyez sur CLEAR et répétez ensuite les étapes 3 et 4.

- 5** Pour programmer d'autres disques ou d'autres plages, procédez comme suit :

Pour programmer	Répétez les étapes
d'autres disques	2
d'autres plages du même disque	3 et 4
d'autres plages d'autres disques	2 à 4

- 6** Appuyez sur **▷** pour démarrer la lecture programmée.

Pour annuler la lecture programmée

Appuyez sur CONTINUE.

- 💡** Vous pouvez créer votre programme de lecture en vérifiant la face imprimée des disques

Alors que le plateau de lecture est ouvert, appliquez les étapes 1 à 6 en appuyant sur la touche DISC SKIP pour vérifier la face imprimée des disques. Si vous refermez le plateau de lecture avant l'étape 6, la durée totale de lecture apparaît dans la fenêtre d'affichage au bout d'un moment. Attention que, si le lecteur ne trouve pas le numéro de la plage programmée sur le disque, cette étape est automatiquement supprimée.

- 💡** Le programme de lecture reste en mémoire même lorsque la lecture programmée se termine

Vous pouvez à nouveau écouter le même programme de lecture en appuyant sur la touche **▷**.

- 💡** Le programme reste en mémoire jusqu'à ce que vous l'effaciez ou que vous mettiez le lecteur hors tension

Si vous remplacez des disques, le disque programmé et les numéros de plage restent. Ainsi, le lecteur reproduit uniquement les numéros de disque et de plage existants. Cependant, les numéros de disque et de plage que le lecteur ne trouve pas sur le plateau ou sur les disques sont effacés du programme et le reste du programme est reproduit dans l'ordre de la programmation.

Remarque

Le temps de lecture total n'apparaît pas dans les cas suivants:

- Vous avez programmé une plage dont le numéro est au-delà de 20.
- La durée totale de lecture du programme dépasse 200 minutes.

Création d'un programme à l'aide de la télécommande

- 1** Appuyez sur PROGRAM.
L'indication "PROGRAM" apparaît dans la fenêtre d'affichage.

- 2** Appuyez sur DISC.

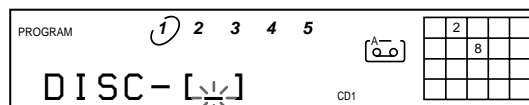

- 3** Appuyez sur la touche numérique correspondant au disque voulu.

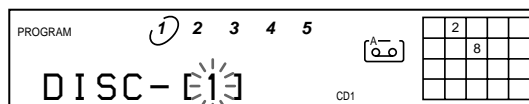

- 4** Appuyez sur ENTER pour sélectionner le disque.

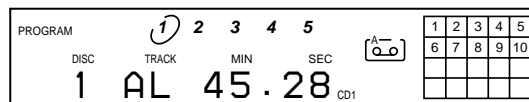

Si vous voulez programmer le disque complet comme une seule phase, sautez les étapes 5 à 6 et passez directement à l'étape 7.

- 5** Appuyez sur **◀◀ / ▶▶** jusqu'à ce que le numéro de la plage voulue apparaisse dans la fenêtre d'affichage.

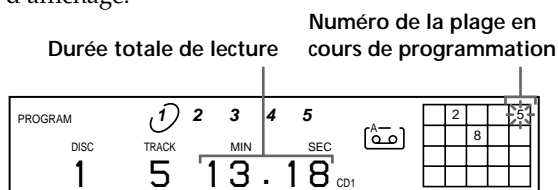

6 Appuyez sur ENTER pour sélectionner la plage.

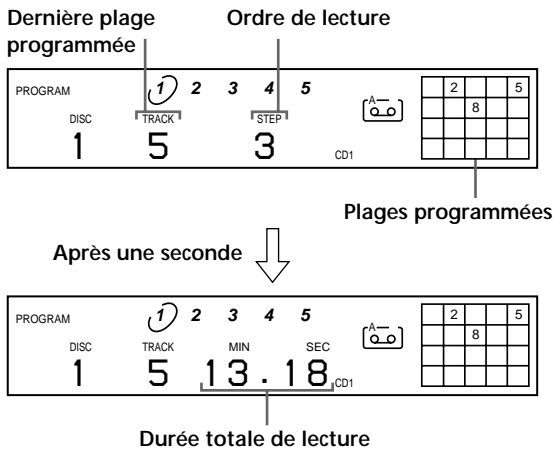

7 Pour programmer d'autres disques ou d'autres plages, procédez comme suit:

Pour programmer	Répétez les étapes
d'autres disques	2 à 4
d'autres plages du même disque	5 et 6
d'autres plages sur d'autres disques	2 à 6

8 Appuyez sur ▷ pour démarrer la lecture programmée.

Pour annuler la lecture programmée

Appuyez sur CONTINUE.

Vous pouvez sélectionner une plage directement à l'aide des touches numériques

Appuyez sur la touche numérique correspondant à la plage voulue à l'étape 5. Pour sélectionner une plage portant un numéro supérieur à 10, utilisez la touche >10 (voir page 13).

Vous pouvez créer votre programme de lecture en contrôlant la face imprimée des disques

Pendant que le plateau de lecture est ouvert, appliquez les étapes 1 à 8 tout en maintenant la touche DISC SKIP enfoncée de manière à pouvoir vérifier la face imprimée des disques. Si vous refermez le plateau de lecture avant l'étape 8, la durée totale de lecture apparaît dans la fenêtre d'affichage au bout d'un moment.

Attention que si l'appareil ne trouve pas le numéro de la plage programmée sur le disque, cette étape est automatiquement annulée.

Remarque

La durée totale de lecture ne s'affiche pas si:

- Vous avez programmé une plage portant un numéro supérieur à 20.
- La durée totale de lecture du programme musical dépasse 200 minutes.

Vérification de l'ordre des plages

Vous pouvez vérifier votre programme avant ou après que vous avez activé la lecture.

Appuyez sur CHECK.

Chaque pression sur cette touche fait apparaître dans la fenêtre d'affichage la plage (les numéros de disque et de plage) ou le disque (numéro de disque et indication "AL") de chaque étape dans l'ordre programmé. Après la dernière étape du programme, la fenêtre d'affichage indique "END" et revient à l'indication de départ. Si vous vérifiez l'ordre des plages après avoir activé la lecture, la fenêtre d'affichage indique uniquement les étapes restantes.

Changer l'ordre des plages

Vous pouvez modifier votre programme avant de lancer la lecture.

Pour	Vous devez
Supprimer une plage	Appuyer sur CHECK jusqu'à ce que la plage jugée inutile apparaisse dans la fenêtre d'affichage et appuyez ensuite sur CLEAR
Supprimer la dernière plage du programme	Appuyer sur CLEAR. Chaque fois que vous appuyez sur cette touche, la dernière plage est supprimée.
Ajouter des plages à la fin du programme	Appliquer la procédure de programmation
Changer complètement le programme	Maintenir la touche CLEAR enfoncée jusqu'à ce que "ALL CLEAR" apparaisse dans la fenêtre d'affichage. Créez un nouveau programme en appliquant la procédure de programmation.

Contrôle d'un autre lecteur CD (fonction Mega Control)

Cet appareil peut commander un second lecteur CD (voir "Connexion d'un autre lecteur CD" aux pages 6 et 7).

Même lorsqu'un second lecteur CD est raccordé, les commandes des deux appareils seront opérantes.

Lorsque vous appuyez sur la touche de lecture de l'un des deux lecteurs, le lecteur en cours de fonctionnement s'arrête et le lecteur au repos se met en route.

Les commandes indiquées dans l'illustration ci-dessous sont opérantes pendant que la touche MEGA CONTROL est allumée.

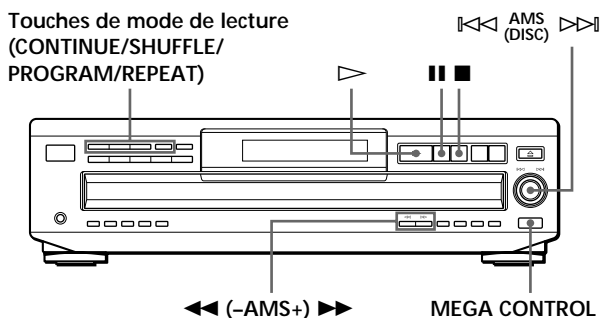

- 1 Appuyez sur MEGA CONTROL sur ce lecteur. La touche MEGA CONTROL s'allume et la fenêtre d'affichage indique le numéro du disque en cours du second lecteur.

Numéro du disque en cours

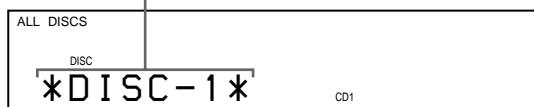

- 2 Sélectionnez le mode de lecture que vous désirez. Pour programmer des plages, utilisez les commandes du second lecteur.
- 3 Appuyez sur ▷ sur ce lecteur pour entamer la lecture. La lecture commence et la fenêtre d'affichage indique les numéros du disque en cours et de la plage ainsi que la durée de lecture de la plage. Pendant que la touche MEGA CONTROL est allumée, vous pouvez commander le second lecteur de la façon suivante à l'aide des commandes de ce lecteur:

Pour	Vous devez
Activer une pause	appuyer sur
Arrêter la lecture	appuyer sur ■
Localiser un disque alors que le second lecteur est en mode de lecture continue	tourner ◀ ^{AMS (DISC)} ▶ jusqu'à ce que la fenêtre d'affichage indique le numéro du disque voulu et pousser ensuite sur ◀ ^{AMS (DISC)} ▶ .
Localiser une plage	appuyer sur ◀ (-AMS+) ▶ jusqu'à ce que la fenêtre d'affichage indique le numéro de la plage voulue.

- Pour effectuer d'autres opérations, utilisez les commandes du second lecteur ou de la télécommande fournie.
- Les touches AMS (**◀**/**▶**) et les touches de recherche (**◀**/**▶**) de la télécommande commandent le second lecteur comme indiqué sur la télécommande.

Pour contrôler le second lecteur directement à l'aide de la télécommande fournie

Réglez CD 1/2/3 de la télécommande sur CD 3, qui correspond à la position du sélecteur COMMAND MODE situé sur le panneau arrière du second lecteur.

Pour à nouveau commander ce lecteur

Appuyez sur MEGA CONTROL. La touche MEGA CONTROL s'éteint et vous pouvez commander ce lecteur.

Remarques

- Vous ne pouvez pas localiser un passage déterminé sur une plage sur le second lecteur en utilisant les commandes de ce lecteur.
- Certaines commandes de ce lecteur agissent différemment sur le second lecteur que sur ce lecteur.

Lecture alternée (No-Delay Play/X-Fade Play)

Lorsque vous raccordez le second lecteur, vous pouvez reproduire alternativement les plages de ce lecteur et celles du second lecteur dans n'importe quel mode de lecture (voir "Connexion d'un autre lecteur CD" aux pages 6 et 7).

Sélectionnez l'une des méthodes suivantes:

- **Lecture sans transition (No-Delay Play):** le lecteur en cours change à chaque plage. Chaque fois que le lecteur en cours passe au lecteur suivant, l'autre lecteur commence la lecture sans interruption du son, immédiatement après que le lecteur en cours s'est arrêté de reproduire la plage. L'autre lecteur saute la portion d'introduction et commence la lecture là où commence réellement le son.
- **Lecture enchaînée (X-Fade Play):** le lecteur en cours change à chaque plage ou à l'intervalle spécifié. Vous pouvez sélectionner l'intervalle parmi 30, 60 et 90 secondes. Chaque fois que le lecteur en cours passe à l'autre lecteur, le son des deux lecteurs est mixé. La plage du lecteur en cours se termine en fondu et la plage de l'autre lecteur commence en fondu.

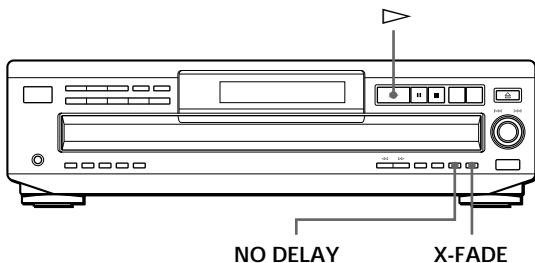

1 Sélectionnez le mode de lecture que vous désirez sur chaque lecteur.

2 Lorsque vous sélectionnez la lecture sans transition

Appuyez sur NO DELAY.

La touche NO DELAY s'allume.

Lorsque vous sélectionnez la lecture enchaînée

Appuyez sur X-FADE.

La touche X-FADE s'allume.

Chaque fois que vous appuyez sur la touche X-FADE, l'indication apparaît comme suit:

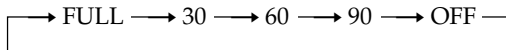

Pour permuter de lecteur chaque fois qu'une plage entière est terminée, sélectionnez "FULL".

Pour permuter de lecteur après un intervalle spécifié, appuyez plusieurs fois sur X-FADE jusqu'à ce que l'intervalle désiré apparaisse dans la fenêtre d'affichage.

3 Appuyez sur \triangleright pour entamer la lecture.

La touche MEGA CONTROL s'allume pendant que la plage du second lecteur est sélectionnée.

Pour annuler la lecture sans transition/enchaînée

Appuyez plusieurs fois de suite sur la touche correspondante jusqu'à ce que la touche s'éteigne. Le lecteur en cours poursuit la lecture.



Vous pouvez changer de méthode (lecture sans transition ou lecture enchaînée) pendant la lecture

Appuyez sur la touche correspondante (NO DELAY ou X-FADE) en suivant la procédure décrite à l'étape 2 ci-dessus.

Remarques

- La lecture démarre sur le second lecteur si vous entamez la lecture lorsque la touche MEGA CONTROL est allumée.
- Lorsqu'un lecteur a reproduit tous les disques/plages du lecteur avant l'autre lecteur, la lecture s'arrête.
- N'utilisez pas les commandes du second lecteur pendant la lecture sans transition/enchaînée. Il se peut qu'elles ne fonctionnent pas correctement.

Enregistrement de votre programme musical

Vous pouvez enregistrer le programme musical que vous venez de créer sur une cassette, etc. Le programme peut contenir jusqu'à 32 phases. En insérant une pause dans la programmation, vous pouvez diviser le programme en deux parties de manière à pouvoir l'enregistrer sur les deux faces d'une cassette.

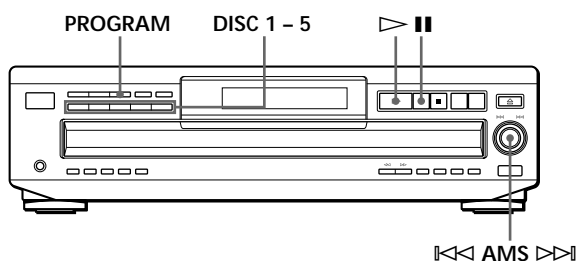

- 1 Créez votre propre programme (pour la face A lors de l'enregistrement sur une cassette) en contrôlant la durée totale de lecture indiquée dans la fenêtre d'affichage. Appliquez les étapes 1 à 5 de la procédure "Création d'un programme musical sur le lecteur" à la page 15. L'indication $\left[\overset{A}{\ominus} \right]$ apparaît dans la fenêtre d'affichage.
- 2 Si vous enregistrez sur les deux faces de la cassette, appuyez sur II pour insérer une pause. Les indications "PAUSE" et $\left[\overset{A}{\ominus} \right]$ apparaissent dans la fenêtre d'affichage et le temps de lecture est ramené à "0.00". Si vous enregistrez sur une seule face de la cassette, sautez cette étape et passez directement à l'étape 4.
Une pause est comptée comme une phase
Lorsque vous insérez une pause, vous pouvez programmer jusqu'à 31 phases.
- 3 Répétez les étapes 2 à 5 de la procédure "Création d'un programme musical sur le lecteur" pour créer le programme de lecture pour la face B.
- 4 Lancez l'enregistrement sur la platine et appuyez ensuite sur la touche \triangleright du lecteur. Si vous enregistrez sur les deux faces de la cassette, le lecteur passe en mode de pause à la fin du programme pour la face A.
- 5 Si vous enregistrez sur la face B, retournez la cassette et appuyez sur la touche \triangleright ou II du lecteur pour reprendre la lecture.

Pour vérifier et modifier votre programme
Voir page 17.

L'indication $\left[\overset{A}{\ominus} \right]$ s'affiche pendant que vous contrôlez le programme pour la face A et $\left[\overset{B}{\ominus} \right]$ pendant la vérification du programme de la face B.

Enregistrement d'un CD en spécifiant la longueur de bande (montage programmé) (CDP-CE515 uniquement)

Vous pouvez régler le lecteur pour qu'il crée un programme adapté à la durée de la cassette. Le lecteur crée automatiquement un programme en respectant l'ordre original des plages du disque. Le programme peut contenir jusqu'à 32 phases (une pause insérée entre deux phases est comptée comme une phase).

Attention que les plages portant un numéro supérieur à 20 ne peuvent être programmées suivant la procédure automatique.

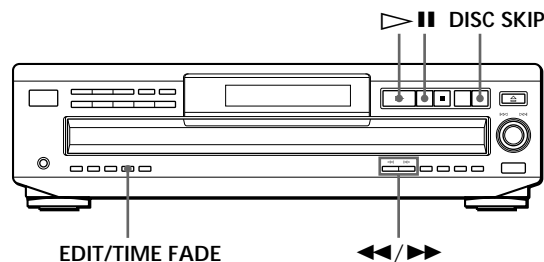

- 1 Appuyez sur DISC SKIP pour sélectionner le disque.
- 2 Appuyez plusieurs fois de suite sur EDIT/TIME FADE avant de lancer la lecture jusqu'à ce que "EDIT" apparaisse et que le "A" de l'indication $\left[\overset{A}{\ominus} \right]$ clignote dans la fenêtre d'affichage.
- 3 Appuyez sur \llcorner ou sur \triangleright pour spécifier la longueur de bande. Chaque fois que vous appuyez sur ces touches, l'affichage change comme indiqué ci-dessous avec la longueur de bande pour une face.

C-46	23.00	←	C-54	27.00	←	C-60	30.00
← ... ←							
		←	C-90	45.00	←	C-74	37.00
- 4 Appuyez sur EDIT/TIME FADE pour lancer la création du programme par le lecteur. La fenêtre d'affichage indique les plages à enregistrer. Le "B" de l'indication $\left[\overset{B}{\ominus} \right]$ clignote dans la fenêtre d'affichage.

- 5 Si vous enregistrez sur les deux faces de la cassette, appuyez à nouveau sur EDIT/TIME FADE. Le lecteur insère une pause, et crée le programme pour la face B. La fenêtre d'affichage indique les plages programmées.
Si vous enregistrez sur une seule face de la cassette, sautez cette étape.
- 6 Lancez l'enregistrement sur la platine et appuyez ensuite sur ▷ du lecteur.
Si vous enregistrez sur les deux faces de la cassette, le lecteur passe en mode de pause à la fin du programme pour la face A.
- 7 Si vous enregistrez également sur la face B, retournez la cassette et appuyez sur ▷ ou || du lecteur pour reprendre la lecture.

Pour annuler le montage programmé

Appuyez sur CONTINUE.

Vous pouvez programmer en avance les plages de votre choix
Sélectionnez les plages avant d'appliquer la procédure ci-dessus. Le lecteur crée un programme avec les plages restantes.

Vous pouvez déterminer librement la durée de la cassette
Définissez la durée de la cassette à l'aide de la commande ◀◀ AMS ▶▶.

Exemple: Si la durée d'une face est de 30 minutes et 15 secondes

- 1 Pour régler les minutes, tournez ◀◀ AMS ▶▶ jusqu'à ce que "30" apparaisse dans la fenêtre d'affichage et appuyez ensuite sur ◀◀ AMS ▶▶.
- 2 Pour régler les secondes, tournez ◀◀ AMS ▶▶ jusqu'à ce que "15" apparaisse dans la fenêtre d'affichage et appuyez ensuite sur ◀◀ AMS ▶▶.

Vous pouvez vérifier et modifier le programme
Voir page 17.

Fondu enchaîné d'entrée et de sortie

Vous pouvez réaliser manuellement un fondu enchaîné d'entrée ou de sortie pour éviter que les plages commencent et s'arrêtent brusquement.

Attention que vous ne pouvez appliquer cet effet si vous utilisez le connecteur DIGITAL OUT (OPTICAL).

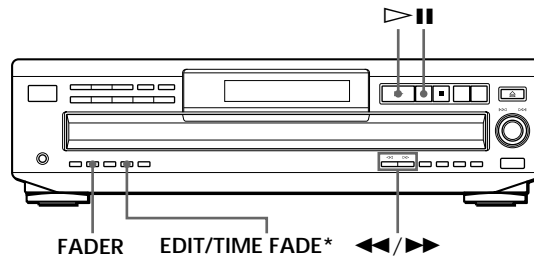

*CDP-CE515 uniquement

Pour	Appuyez sur FADER
Créer un fondu enchaîné d'entrée	Pendant la pause. [FADE] s'allume dans la fenêtre d'affichage et l'indication ◀◀ clignote. Un fondu enchaîné d'entrée est intégré.
Créer un fondu enchaîné de sortie	Lorsque vous voulez commencer le fondu enchaîné de sortie. [FADE] s'allume dans la fenêtre d'affichage et l'indication ▶▶ clignote. Un fondu enchaîné de sortie est intégré et le lecteur passe en mode de pause.

Remarque

Le fondu enchaîné dure environ 5 secondes. Cependant, si vous appuyez sur la touche FADER durant le balayage des intros (voir page 13), la lecture intègre un fondu enchaîné de sortie d'environ 2 secondes.





Changement de la durée du fondu enchaîné





Vous pouvez changer la durée du fondu enchaîné entre 2 et 10 secondes avant un fondu enchaîné d'entrée ou de sortie. Si vous ne la changez pas, cette durée est de 5 secondes.

- 1 Appuyez sur FADER avant de démarrer la lecture. L'indication "FADE 5 SEC" apparaît dans la fenêtre d'affichage.
- 2 Appuyez sur ◀◀/▶▶ pour spécifier la durée du fondu enchaîné.

Fondu enchaîné de sortie à l'instant spécifié (fondu programmé) (CDP-CE515 uniquement)

Vous pouvez programmer le lecteur pour qu'il intègre automatiquement un fondu enchaîné de sortie en spécifiant le temps de lecture. Une fois défini, le fondu programmé est activé deux fois, en ce sens que la lecture se termine par un fondu enchaîné de sortie à la fin de chacune des faces de la cassette.

- 1 Appuyez plusieurs fois sur EDIT/TIME FADE avant de lancer la lecture jusqu'à ce que  et "A" de l'indication  apparaissent dans la fenêtre d'affichage.
- 2 Appuyez sur  ou sur  pour spécifier le temps de lecture. Chaque fois que vous appuyez sur ces touches, l'affichage change comme indiqué ci-dessous avec la durée de lecture d'une face.

C-46	23.00	←	C-54	27.00	→	C-60	30.00	
			←	C-90	45.00	→	C-74	37.00
- 3 Appuyez sur  pour lancer la lecture. Au moment spécifié, la lecture se termine par un fondu enchaîné de sortie et le lecteur passe en mode de pause. Le "B" de l'indication  apparaît dans la fenêtre d'affichage.
- 4 Pour enregistrer sur la face B, retournez la cassette et appuyez sur  ou  du lecteur pour reprendre la lecture. Dans ce cas-ci également, la lecture se termine par un fondu enchaîné de sortie au moment spécifié.

Pour annuler le fondu programmé

Appuyez sur EDIT/TIME FADE.

Vous pouvez déterminer le temps de lecture de votre choix

Reportez-vous à la section "Vous pouvez déterminer librement la durée de la cassette" à la page 21.



Vous pouvez changer de disque lors d'un fondu programmé

Si la lecture se termine avant le fondu enchaîné de sortie programmé (par exemple, si vous enregistrez des disques compacts sur une cassette), changez le disque. Le temps de fondu enchaîné de sortie est uniquement compté pendant la lecture.

Vous pouvez intégrer un fondu enchaîné d'entrée pour la reprise de la lecture à l'étape 4

Après avoir retourné la cassette, appuyez sur FADER.

Remarque

Si vous appuyez sur la touche  ou  en cours de lecture en fondu programmé, le fondu programmé est désactivé.

Réglage du niveau d'enregistrement (recherche du niveau de crête) (CDP-CE515 uniquement)

Le lecteur recherche le niveau maximal parmi toutes les plages à enregistrer pour vous permettre de régler le niveau d'enregistrement avant le début de l'enregistrement.

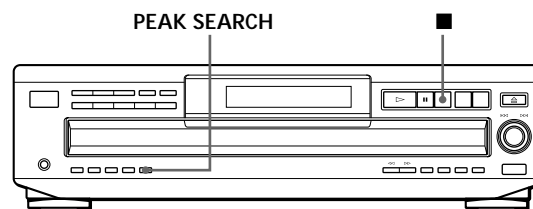

- 1 Avant de lancer la lecture, appuyez sur PEAK SEARCH. L'indication "PEAK" clignote dans la fenêtre d'affichage et le lecteur reproduit le passage qui présente le niveau maximal.
- 2 Réglez le niveau d'enregistrement sur la platine.
- 3 Appuyez sur  du lecteur pour stopper la recherche du niveau de crête. L'indication "PEAK" disparaît de la fenêtre d'affichage.

Remarques

- Le passage qui comporte le niveau de crête peut changer chaque fois que vous procédez au réglage d'un même disque. Cette différence est cependant négligeable, de telle sorte que vous n'aurez aucun problème à régler le niveau d'enregistrement avec précision.
- La fonction de recherche du niveau de crête est inopérante si vous ouvrez le plateau de lecture en appuyant sur la touche EX-CHANGE.

Emploi des fichiers personnalisés

Le lecteur peut mémoriser pour chaque disque deux types d'informations désignées "Fichiers personnalisés". Lorsque vous avez mémorisé des fichiers personnalisés pour un disque, le lecteur rappelle automatiquement ce que vous avez mémorisé chaque fois que vous sélectionnez le disque. Attention que les fichiers personnalisés s'effacent si vous n'utilisez pas le lecteur pendant environ un mois.

Vous pouvez enregistrer les informations suivantes:

Lorsque vous activez	Vous pouvez
Mémo de disque (page 23)	Identifier des disques au moyen de 12 caractères
Bloc de suppression (page 25)	Supprimer des plages indésirables et ne mémoriser que les plages voulues

Support d'enregistrement des fichiers personnalisés

Les fichiers personnalisés ne sont pas enregistrés sur le disque, mais dans la zone de mémoire du lecteur. En d'autres termes, vous ne pouvez utiliser les fichiers personnalisés si vous jouez ce disque sur un autre lecteur.

Suppression de tous les fichiers personnalisés de tous les disques

Mettez le lecteur hors tension. Tout en maintenant la touche CLEAR enfoncée, appuyez sur POWER pour mettre le lecteur sous tension. L'indication "ALL ERASE" apparaît dans la fenêtre d'affichage et tous les fichiers personnalisés sont effacés.

Identification des disques (mémo de disque)

Vous pouvez identifier les disques au moyen de 12 caractères et faire afficher le mémo de disque par le lecteur chaque fois que vous sélectionnez le disque. Le mémo de disque peut être une appellation au choix, par exemple un titre, le nom d'un musicien, une catégorie ou encore la date d'achat.



Lorsque vous sélectionnez un disque CD-TEXT

Le titre du disque est mémorisé automatiquement comme le mémo du disque.

Si le titre du disque comporte plus de 12 caractères, ce sont les 12 premiers caractères du titre qui sont mémorisés (voir page 11).

Attention que vous ne pouvez pas changer le mémo d'un disque CD-TEXT.

Identification de disques sur le lecteur

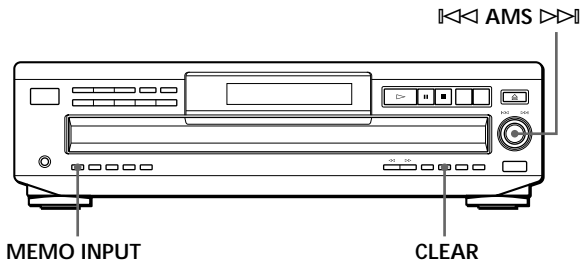

- 1 Introduisez ou sélectionnez un disque.
- 2 Appuyez sur MEMO INPUT. Le curseur clignotant (◀) apparaît.
- 3 Tournez la commande ◀ AMS ▶ jusqu'à ce que le caractère voulu apparaisse dans la fenêtre d'affichage. Le curseur disparaît et le premier espace pour le mémo de disque clignote. En tournant la commande ◀ AMS ▶ dans le sens horaire, les caractères apparaissent dans l'ordre suivant. Tournez la commande ◀ AMS ▶ dans le sens antihoraire pour revenir au caractère précédent.

(espace) A B C D E F G H I J K L M N O P Q R S T
 U V W X Y Z a b c d e f g h i j k l m n o p q r s t u v
 w x y z 0 1 2 3 4 5 6 7 8 9 ! " # \$ % & ' () * + , - . / : ;
 < = > ? @ [\] ^ _ | { | } -

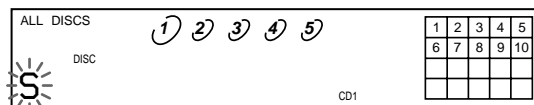

- 4 Poussez sur ◀ AMS ▶ pour sélectionner le caractère. Le caractère sélectionné s'allume et le curseur clignotant apparaît pour indiquer l'espace suivant à compléter.

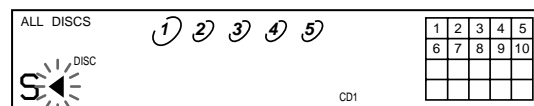

Si vous avez fait une erreur

Appuyez sur CLEAR et introduisez les caractères corrects.

(suite page suivante)

- Répétez les étapes 3 et 4 pour introduire d'autres caractères.
- Appuyez sur MEMO INPUT pour mémoriser le mémo de disque.
Le mémo de disque s'allume dans la fenêtre d'affichage.

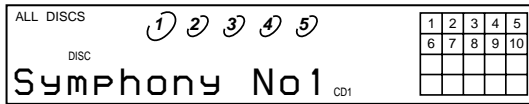

Répétez les étapes 1 à 6 pour attribuer des mémos à d'autres disques.

Identification de disques à l'aide de la télécommande

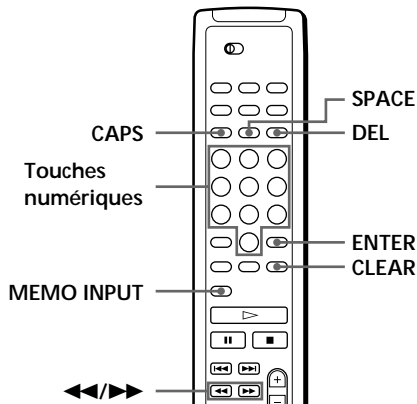

- Appuyez sur CAPS.
- Appuyez sur la touche numérique du disque auquel vous voulez attribuer un mémo et appuyez ensuite sur ENTER.
- Appuyez sur MEMO INPUT.
Le curseur clignotant (◀) apparaît.
- Appuyez sur CAPS pour sélectionner la police de caractères de votre choix.
Chaque fois que vous appuyez sur cette touche, la police de caractères change selon la séquence suivante: majuscules (ABC), minuscules (abc) et chiffres (123).
- Appuyez sur la touche numérique correspondant au caractère voulu (indiqué en regard de chaque touche numérique).
Le curseur disparaît et le premier espace pour le mémo de disque clignote.
Chaque fois que vous appuyez sur cette touche, les caractères indiqués à côté de la touche s'affichent alternativement.

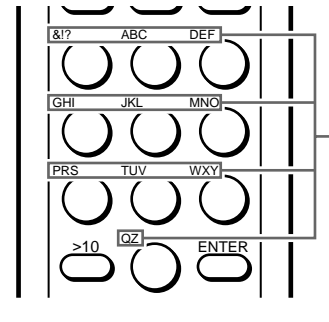

Caractères attribués à chaque touche numérique

Exemple: Pour sélectionner la lettre E
Appuyez deux fois sur la touche numérique 3.

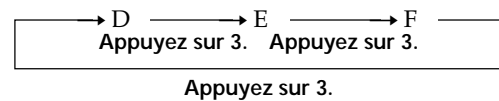

Pour insérer un espace, appuyez une fois sur SPACE.

Pour introduire un numéro, appuyez deux fois sur CAPS à l'étape 4 et appuyez ensuite sur la touche numérique voulue.

Pour introduire des symboles, appuyez plusieurs fois de suite sur la touche numérique 1 jusqu'à ce que le symbole apparaisse dans la fenêtre d'affichage.

- Appuyez sur ENTER pour sélectionner le caractère.
Le caractère sélectionné s'allume et le curseur clignotant apparaît pour indiquer l'espace suivant à compléter.
Vous pouvez également passer à l'espace suivant en appuyant sur d'autres touches numériques.
- Répétez les étapes 4 à 6 pour introduire d'autres caractères.
- Appuyez sur MEMO INPUT pour enregistrer le mémo de disque.
Le mémo de disque s'allume dans la fenêtre d'affichage.

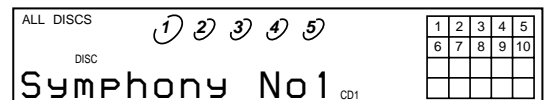

Répétez les étapes 1 à 8 pour attribuer des mémos de disque à d'autres disques.

Si vous avez fait une erreur lors de la saisie des caractères

Pour corriger un caractère qui a été introduit

- 1 Appuyez sur ◀ ou ▶ jusqu'à ce que le curseur se place en regard du caractère incorrect.

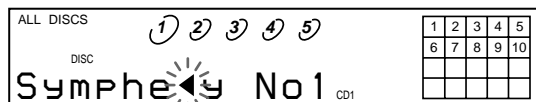

- 2 Appuyez sur DEL pour effacer le caractère incorrect.

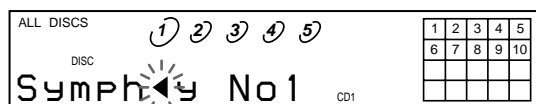

- 3 Introduisez le caractère correct.

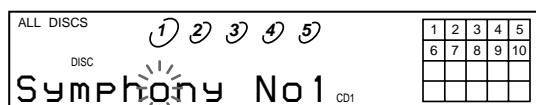

Pour corriger le caractère pendant la saisie

- 1 Appuyez sur DEL pour effacer le caractère incorrect.
- 2 Introduisez le caractère correct.

Pour insérer un caractère entre les caractères introduits.

Appuyez sur ◀ ou ▶ jusqu'à ce que le curseur se place à l'endroit où vous voulez insérer un caractère et introduisez-le.

Suppression du mémo de disque

- 1 Suivez les étapes 1 et 2 de "Identification de disques sur le lecteur" à la page 23 pour sélectionner le mémo de disque que vous désirez supprimer.
- 2 Appuyez sur CLEAR.
Le mémo de disque disparaît.
- 3 Appuyez sur MEMO INPUT.

Mémorisation de plages spécifiques (bloc de suppression)

Vous pouvez supprimer les plages indésirables et mémoriser uniquement les plages que vous voulez écouter. Lorsque vous sélectionnez un disque comprenant un bloc de suppression, vous ne pouvez reproduire que les plages restantes.

CONTINUE SHUFFLE

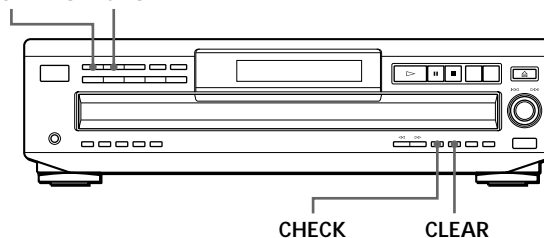

- 1 Introduisez ou sélectionnez un disque.
- 2 Appuyez sur CONTINUE ou SHUFFLE avant de démarrer la lecture.
- 3 Appuyez plusieurs fois de suite sur CHECK jusqu'à ce que la plage à supprimer apparaisse dans la fenêtre d'affichage.

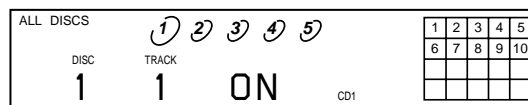

- 4 Appuyez sur CLEAR.
"DELETE" et "OFF" apparaissent dans la fenêtre d'affichage.

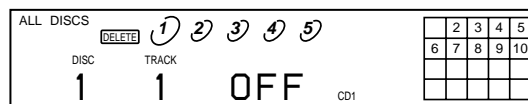

Si vous souhaitez restaurer la plage, appuyez à nouveau sur CLEAR.

- 5 Répétez les étapes 3 et 4 pour supprimer d'autres plages.

Vous pouvez restaurer toutes les plages que vous avez supprimées

Maintenez la touche CLEAR enfoncée jusqu'à ce que "ALL SELECT" apparaisse dans la fenêtre d'affichage.

Remarque

Les plages supprimées sont omises dans les modes de lecture aléatoire ou programmée (si la totalité du disque comprenant un bloc de suppression a été programmé comme une seule phase).

Précautions

Sécurité

- Attention — L'utilisation d'instruments optiques avec ce produit augmente les risques de blessures aux yeux.
- Si un objet ou un liquide quelconque pénètre à l'intérieur du boîtier, débranchez le lecteur et ne l'utilisez plus avant de l'avoir fait contrôler par un personnel qualifié.

Alimentation

- Avant d'utiliser le lecteur, assurez-vous que la tension d'utilisation de l'appareil est identique à celle de l'alimentation secteur locale. La tension d'utilisation est indiquée sur la plaque signalétique fixée au dos du lecteur.
- Le lecteur reste branché sur l'alimentation secteur tant qu'il est raccordé à la prise murale, même si l'appareil a préalablement été mis hors tension.
- Si vous prévoyez de ne pas utiliser le lecteur pendant une période prolongée, débranchez-le de la prise murale. Pour déconnecter le cordon d'alimentation, tirez sur la fiche; ne tirez jamais sur le cordon proprement dit.
- Le cordon d'alimentation peut uniquement être remplacé par un centre de service après-vente agréé.

Installation

- Installez le lecteur dans un lieu suffisamment ventilé afin de prévenir tout risque de surchauffe à l'intérieur du boîtier.
- Ne pas installer le lecteur sur une surface souple comme un tapis qui risquerait d'obstruer les ouïes de ventilation situées sur la base de l'appareil.
- Ne pas installer le lecteur à proximité de sources de chaleur ou dans un endroit excessivement poussiéreux, soumis à la lumière directe du soleil ou à des vibrations ou des chocs mécaniques importants.

Utilisation

- Si vous transportez soudainement le lecteur d'une pièce froide dans une pièce chaude ou si vous l'installez dans une pièce particulièrement humide, de la condensation peut se former sur les lentilles montées à l'intérieur du lecteur. Le fonctionnement du lecteur risque d'en être affecté. En pareil cas, retirez le disque du plateau de lecture et laissez le lecteur sous tension pendant environ une heure pour permettre à l'humidité de s'évaporer.

Réglage du volume

- N'augmentez pas le volume lorsque vous écoutez un passage offrant un niveau d'entrée très faible ou aucun signal sonore. Vous risquez en effet d'endommager les haut-parleurs lors de la lecture d'un passage présentant un niveau d'entrée très élevé.

Entretien

- Nettoyez le boîtier, la console et les commandes à l'aide d'un chiffon doux imprégné d'une solution détergente neutre. N'utilisez pas de tampon abrasif, de poudre à récurer ou de solvant tel que l'alcool ou le benzène.

Si vous éprouvez la moindre difficulté concernant votre lecteur, n'hésitez pas à consulter votre revendeur Sony.

Remarques sur les disques compacts

Manipulation des disques compacts

- Pour que les disques restent propres, saisissez-les par le bord sans en toucher la surface.
- Ne collez pas de papier ni de ruban adhésif sur les disques.

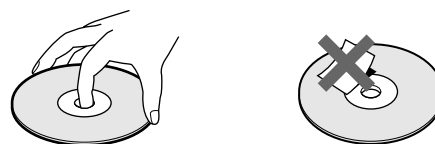

Pas de cette façon

- N'exposez pas les disques à la lumière directe du soleil ou à des sources de chaleur telles que des conduites d'air chaud et ne les laissez pas dans une voiture parkée au soleil car la température est susceptible d'atteindre un niveau élevé à l'intérieur de l'habitacle.
- N'utilisez pas de stabilisateurs disponibles dans le commerce. Sinon, vous risquez d'endommager les disques et le lecteur.
- Après lecture, rangez les disques dans leur boîtier de protection.

Entretien

- Avant la lecture d'un disque, nettoyez-le à l'aide d'un chiffon prévu à cet effet. Essuyez les disques en allant du centre vers la périphérie.

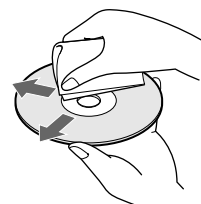

- N'utilisez pas de solvants tels que le benzène, les diluants pour peinture, les détergents disponibles dans le commerce ou les bombes antistatiques destinées aux disques noirs en vinyle.

Dépannage

Si vous éprouvez l'une des difficultés suivantes lors de l'utilisation de ce lecteur, consultez ce guide de dépannage pour résoudre le problème rencontré. Si une défaillance quelconque persiste, demandez conseil auprès de votre revendeur Sony.

Pas de son.

- ➔ Vérifiez si le lecteur est correctement raccordé.
- ➔ Assurez-vous que vous utilisez correctement l'amplificateur.
- ➔ Réglez le niveau de lecture à l'aide des touches LINE OUT LEVEL +/- de la télécommande.

La lecture du disque ne démarre pas.

- ➔ Il n'y a pas de disque compact dans le lecteur ("–NO DISC–" apparaît). Introduisez un disque compact.
- ➔ Placez correctement le disque sur le plateau de lecture avec la face imprimée vers le haut.
- ➔ Nettoyez le disque (voir page 26).
- ➔ De l'humidité s'est condensée à l'intérieur du lecteur. Retirez le disque et laissez le lecteur sous tension pendant environ une heure (voir page 26).
- ➔ Placez correctement le CD sur le plateau de lecture.

La télécommande est inopérante.

- ➔ Écartez les obstacles situés entre la télécommande et le lecteur.
- ➔ Dirigez la télécommande vers le capteur de télécommande  du lecteur.
- ➔ Remplacez les deux piles de la télécommande si elles sont épuisées.
- ➔ Réglez le commutateur CD 1/2/3 de la télécommande sur la position du sélecteur COMMAND MODE situé sur le panneau arrière du lecteur.

Le lecteur ne fonctionne pas correctement.

- ➔ La puce du micro-ordinateur peut ne pas fonctionner correctement. Mettez successivement le lecteur hors et sous tension pour réinitialiser.

Spécifications

Lecteur de disques compacts

Laser	Laser à semi-conducteurs ($\lambda = 780 \text{ nm}$) Durée d'émission: continu
Sortie laser	44,6 μW * max. * Cette puissance est la valeur mesurée à une distance de 200 mm de la surface de la lentille de l'objectif du bloc optique avec une ouverture de 7 mm.
Réponse en fréquence	2 Hz à 20 kHz $\pm 0,5 \text{ dB}$
Rapport signal/bruit	Plus de 107 dB
Plage dynamique	Plus de 98 dB
Distorsion harmonique	Moins de 0,0035%

Sorties

	Type de fiche	Niveau de sortie maximal	Impédance de charge
LINE OUT	Fiche phono	2 V (à 50 kilohms)	Plus de 10 kilohms
DIGITAL OUT (OPTICAL)	Connecteur de sortie optique	-18 dBm	Longueur d'onde: 660 nm
PHONES	Fiche phono stéréo	10 mW	32 ohms

Caractéristiques générales

Puissance de raccordement

Lieu d'achat:	Puissance de raccordement
Canada	120 V CA, 60 Hz
Europe	220 – 230 V CA, 50/60 Hz

Consommation électrique	14 W
Dimensions (approx.) (l/h/p)	430 × 120 × 393 mm (17 × 4 3/4 × 15 1/2 pouces) parties saillantes comprises
Masse (approx.)	5,4 kg (11 livres 15 onces)

Accessoires fournis

Câble audio (2 fiches phono – 2 fiches phono) (1)
Télécommande (1)
Piles Sony SUM-3 (NS) (2)

La conception et les spécifications sont sujettes à modifications sans préavis.

Index

A

AMS 13

B

Balayage des intros 13

C

CD-TEXT 11
 Commande Méga 18
 Commander un autre lecteur
 CD 18
 Connexion 4

D

Déballage 4
 Dépannage 27
 Détecteur automatique de
 musique. *Voir* AMS.
 Durée résiduelle 10
 Durée totale de lecture 10

E

Effacer
 banque de suppression 25
 fichiers personnalisés 23
 mémo de disque 25
 Enregistrement 20
 d'un programme 20
 montage programmé 20

F, G, H

Fichiers personnalisés
 banque de suppression 25
 mémo de disque 23
 que pouvez-vous faire
 avec 23
 Fondu enchaîné 21
 Fondu programmé 22

I, J, K

Identification d'un CD 23

L

Lecture
 lecture aléatoire 14
 lecture alternée en fondu
 enchaîné 19
 lecture alternée en fondu sans
 coupure 19
 lecture continue 8
 lecture programmée 15
 lecture répétée 14

Lecture aléatoire 14
 Lecture alternée 19
 Lecture alternée en fondu
 enchaîné 19
 Lecture alternée en fondu sans
 coupure 19
 Lecture continue 8
 Localisation
 à l'aide de l'AMS 13
 directement 13
 en balayant 13
 en contrôlant le son 14
 en contrôlant les
 étiquettes 12
 en observant la fenêtre
 d'affichage 14

M, N, O

Manipulation des CD 26
 Mémorisation
 d'informations sur les
 CD 23
 de plages spécifiques 25
 Montage. *Voir* Enregistrement.
 Montage programmé 20

P, Q

Programme 15
 modifier 17
 pour l'enregistrement 20
 vérifier 17

R

Raccordement 4
 d'un autre lecteur CD 6
 Raccordements 4
 vue d'ensemble 4
 Recherche. *Voir* Localisation.
 Recherche du niveau de
 crête 22
 Remplacement des disques
 pendant la lecture d'un
 disque 12
 Répéter 14

S

Sélection de lecture
aléatoire 15

T, U, V, W, X, Y, Z

Télécommande 4

Désignation des commandes

Touches

CAPS 24
 CHECK 17
 CLEAR 17
 CONTINUE 8
 X-FADE 19
 DISC 12
 DISC 1-5 12
 DISC CHECK 12
 DISC SKIP 12
 EDIT/TIME FADE 20, 22
 ENTER 12
 EX-CHANGE 12
 FADER 21
 HIGH-LIGHT 11
 LINE OUT LEVEL +/- 5
 MEGA CONTROL 18
 MEMO INPUT 23
 MUSIC SCAN 13
 NO DELAY 19
 Numériques 13
 OPEN/CLOSE 8
 PEAK SEARCH 22
 PROGRAM 15
 REPEAT 14
 SHUFFLE 14
 TIME/TEXT 10
 ▷ 9
 || 9
 ■ 9
 ◀▶ 14
 ◀◀(-AMS+)▶▶ 18
 ◀◀/▶▶ 13
 > 10 13

Commande

◀◀^{AMS}(DISC)▶▶ 13, 18

Prise

PHONES 8

Commutateur

POWER 8

Autres

Fenêtre d'affichage 10
 Plateau de lecture 8
 ■ 4

ADVERTENCIA

Para evitar incendios y el riesgo de electrocución, no exponga la unidad a la lluvia ni a la humedad.

Para evitar descargas eléctricas, no abra la unidad. Solicite asistencia únicamente a personal cualificado.

La siguiente etiqueta de precaución está situada en el interior de la unidad.

CAUTION	: INVISIBLE LASER RADIATION WHEN OPEN. AVOID EXPOSURE TO BEAM.
ADVARSEL	: USYNLIG LASERSTRÅLING VED ÅBNING NÅR SIKKERHEDSAFBRYDNERE ER UDE AF FUNKTION. UNDDÅ UDSETTELSE FOR STRÅLING.
VARO!	: AVATTAESSA JA SUOJALUKUTUS OHITETTAESSA DLET ALTIINA LASERSÄTELVYLLE.
WARNING	: LASERSTRÅLING NÅR DENNA DEL ÄR ÖPPNAD OCH SPÄRREN ÄR UPPÖPLAD.
ADVARSEL	: USYNLIG LASERSTRÅLING NÅR DEKSEL ÅPNEES UNDDÅ EKSPONERING FOR STRÅLEN.

Este aparato está clasificado como un producto LASER DE CLASE 1. La etiqueta que lo indica está situada en el exterior de la parte trasera.

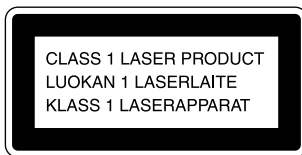

¡Bienvenido!

Felicitaciones por la adquisición del reproductor de discos compactos Sony. Antes de utilizar la unidad, lea completamente este manual y consérvelo para realizar consultas en el futuro.

Acerca de este manual

Las instrucciones de este manual corresponden a los modelos CDP-CE515 y CDP-C460Z. El CDP-CE515 es el modelo que aparece en las ilustraciones, a menos que se indique lo contrario. Cualquier diferencia de funcionamiento se indica claramente en el texto, por ejemplo, "sólo CDP-CE515".

Convenciones

- En las instrucciones de este manual se describen los controles del reproductor. También es posible utilizar los controles del mando a distancia si los nombres coinciden o son similares a los del reproductor.
- En este manual se emplean los siguientes iconos:



Indica que es posible realizar la tarea mediante el mando a distancia.



Indica las sugerencias y consejos para realizar la tarea más fácilmente.

INDICE

Procedimientos iniciales

Desembalaje	4
Conexión del sistema	4
Conexión de otro reproductor de CD	6

Reproducción de un CD	8
-----------------------------	---

Reproducción de discos compactos

Uso del visor	10
Sustitución de discos durante la reproducción de un disco	12
Localización de un disco determinado	12
Localización de temas específicos	13
Localización de un punto determinado de un tema	14
Reproducción repetida	14
Reproducción en orden aleatorio (Reproducción aleatoria)	14
Creación de un programa propio (Reproducción de programa)	15
Control de otro reproductor de CD (Mega Control)	18
Reproducción alternativa (Reproducción sin demora/X-Fade)	19

ES

Grabación a partir de discos compactos

Grabación de un programa propio	20
Grabación de un CD especificando la longitud de cinta (Edición sincronizada) (Sólo CDP-CE515)	20
Aparición y desaparición gradual del sonido	21
Ajuste del nivel de grabación (Búsqueda del nivel pico) (Sólo CDP-CE515)	22

Almacenamiento de información acerca de los discos compactos (archivos personalizados)

Funciones de los archivos personalizados	23
Etiquetado de discos (memo de disco)	23
Almacenamiento de temas específicos (banco de borrado)	25

Información adicional

Precauciones	26
Notas sobre discos compactos	26
Solución de problemas	27
Especificaciones	27

Indice alfabético

Indice alfabético	28
-------------------------	----

Desembalaje

Compruebe que se incluyen los siguientes componentes:

- Cable de conexión de audio (1)
- Mando a distancia (control remoto) (1)
- Pilas Sony SUM-3 (NS) (2)

Inserción de pilas en el mando a distancia

Es posible controlar el reproductor mediante el mando a distancia suministrado.

Inserte dos pilas R6 (tamaño AA) haciendo coincidir las polaridades + y - de las pilas. Cuando utilice el mando a distancia, apunte al sensor remoto  del reproductor.

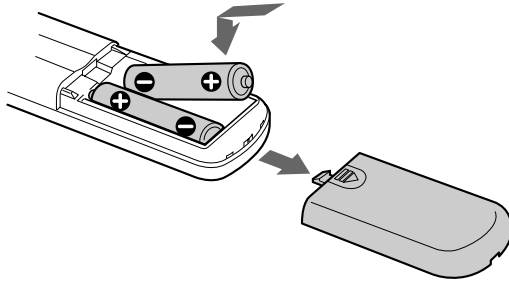

Cuando deben sustituirse las pilas

Con una frecuencia de uso normal, las pilas deben durar seis meses aproximadamente. Cuando no pueda controlar el reproductor con el mando a distancia, sustituya todas las pilas por unas nuevas.

Notas

- No deje el mando a distancia cerca de un lugar extremadamente caliente o húmedo.
- No deje caer ningún objeto extraño dentro del mando a distancia; tenga especial cuidado al sustituir las pilas.
- No exponga el sensor remoto a la luz directa del sol ni a aparatos de iluminación, ya que podría no funcionar correctamente.
- Si no va a utilizar el mando a distancia durante varios días, retire las pilas para evitar posibles daños derivados de fugas y corrosión.

Conexión del sistema

Descripción general

En esta sección se describe cómo conectar el reproductor de discos compactos a un amplificador. Asegúrese de desconectar la alimentación de cada componente antes de realizar las conexiones.

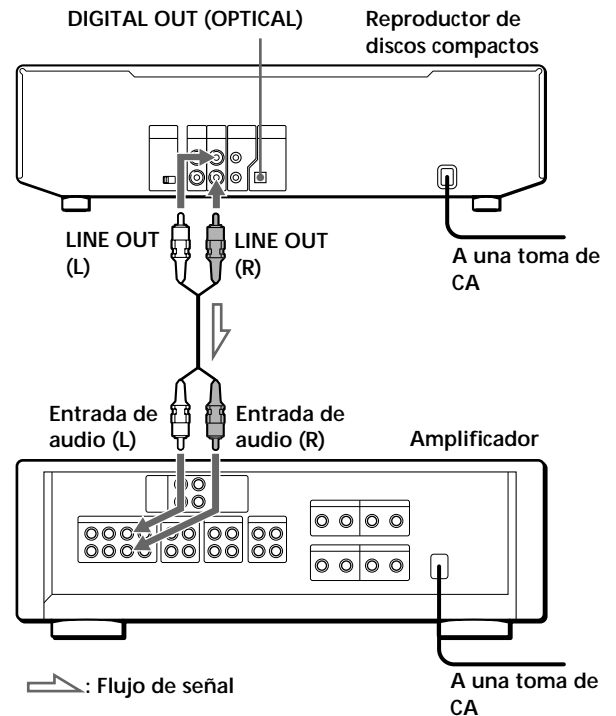

¿Qué cables necesita?

Cable de audio (suministrado) (1)

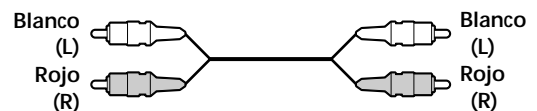

Conexiones

Al conectar un cable de audio, asegúrese de que el color coincide con el de las tomas adecuadas de los componentes: rojo (derecha) con rojo, y blanco (izquierda) con blanco. Compruebe que las conexiones se han realizado firmemente con el fin de evitar ruidos y zumbido.

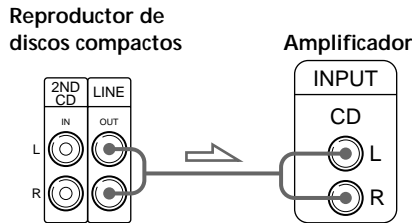

Es posible ajustar el nivel de salida al amplificador



Pulse LINE OUT LEVEL +/- en el mando a distancia. Puede reducir el nivel de salida hasta -20 dB. Al reducir el nivel de salida, aparece "FADE" en el visor.

Nota

Si pulsa los botones LINE OUT LEVEL +/- del mando a distancia durante una grabación, el nivel de grabación cambiará aunque esté predefinido en la platina, etc.

- Si dispone de un componente digital, como un amplificador digital, un convertidor D/A, DAT o MD Conecte el componente mediante el conector DIGITAL OUT (OPTICAL) utilizando el cable óptico (no suministrado). Retire el tapón y enchufe el cable óptico. Observe que no puede utilizar las funciones de aparición y desaparición gradual del sonido (página 21) ni de aparición y desaparición sincronizada (página 22) al realizar esta conexión.

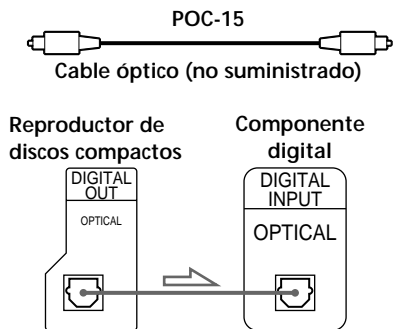

Nota

Al realizar la conexión mediante el conector DIGITAL OUT (OPTICAL), puede producirse ruido si reproduce otro tipo de software de CD que no sea música, como un CD-ROM.

Si tiene un componente Sony con la toma CONTROL A1

Conecte el componente mediante la toma CONTROL A1. Puede simplificar el uso de los sistemas de audio formados por distintos componentes Sony. Para información más detallada, consulte las instrucciones complementarias "CONTROL-A1 Control System".

Al utilizar otro reproductor de CD Sony junto con este reproductor

Puede hacer que el mando a distancia suministrado sólo funcione con este reproductor.

- Si emplea un reproductor equipado con el selector COMMAND MODE: Deje el selector COMMAND MODE de este reproductor en CD 1, tal como viene de fábrica, y sitúe el del otro aparato en CD 2 o CD 3. A continuación, ponga el interruptor CD 1/2/3 del mando a distancia suministrado con cada reproductor en la posición apropiada.
- Al utilizar un reproductor no equipado con el selector COMMAND MODE: El modo de mando del reproductor sin el selector COMMAND MODE se define como CD 1. Sitúe el selector COMMAND MODE de este aparato y el interruptor CD 1/2/3 del mando a distancia en la posición CD 2 o CD 3.

Conexión del cable de alimentación de CA

Conecte el cable de alimentación de CA a una toma mural.

Transporte del reproductor

Antes de transportar el reproductor, realice el siguiente procedimiento con el fin de devolver los mecanismos internos a su posición original.

- 1 Retire todos los discos de la bandeja de discos.
- 2 Pulse \triangle OPEN/CLOSE para cerrar la bandeja de discos. Aparece "-NO DISC-" en el visor.
- 3 Espere durante 10 segundos y, a continuación, pulse POWER para desactivar el reproductor.

Conexión de otro reproductor de CD

Si dispone de un reproductor de CD Sony equipado con la toma CONTROL A1 y el modo de mando del mismo puede ajustarse en CD 3, podrá controlar dicho reproductor como secundario junto con esta unidad. Una vez conectados esta unidad y un amplificador, siga el procedimiento que aparece a continuación. Asegúrese de desactivar la alimentación de los reproductores antes de realizar esta conexión.

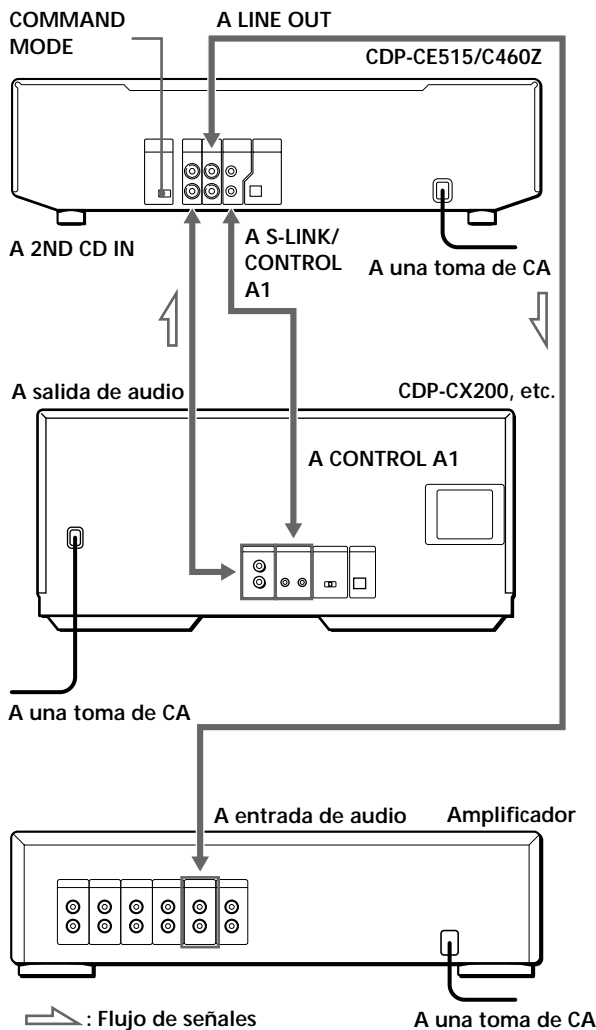

Cables necesarios

- Cable de audio (1) (Emplee el cable suministrado con el reproductor que vaya a conectar.)
- Cable CONTROL A1 (1) (no suministrado)

- 1 Conecte los reproductores con un cable de audio (consulte también "Conexiones" en la página 5).

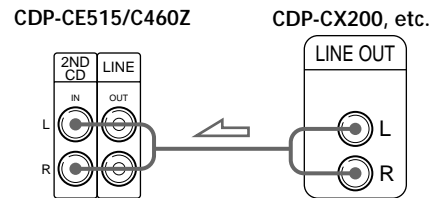

- 2 Conecte los reproductores con un cable CONTROL A1.

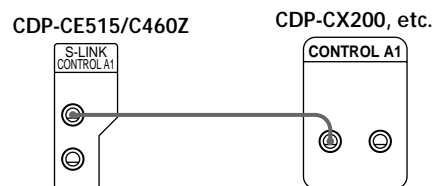

Para obtener más información sobre esta conexión, consulte las instrucciones complementarias "CONTROL-A1 Control System".

- 3 Ajuste el selector COMMAND MODE de cada reproductor. Ajuste el selector COMMAND MODE de este reproductor en CD 1 o CD 2, y el del segundo en CD 3.

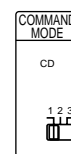

Para obtener más información sobre cómo utilizar el segundo reproductor, consulte "Control de otro reproductor de CD" en la página 18 y "Reproducción alternativa" en la página 19.

- 4** Conecte el cable de alimentación de CA de ambos reproductores a tomas de CA.

Notas

- No conecte un reproductor que no sea el que utiliza como secundario a las tomas 2ND CD IN de este reproductor.
- Cuando conecte un segundo reproductor de CD, no conecte el conector DIGITAL OUT (OPTICAL) de esta unidad al amplificador.

Reproducción de un CD

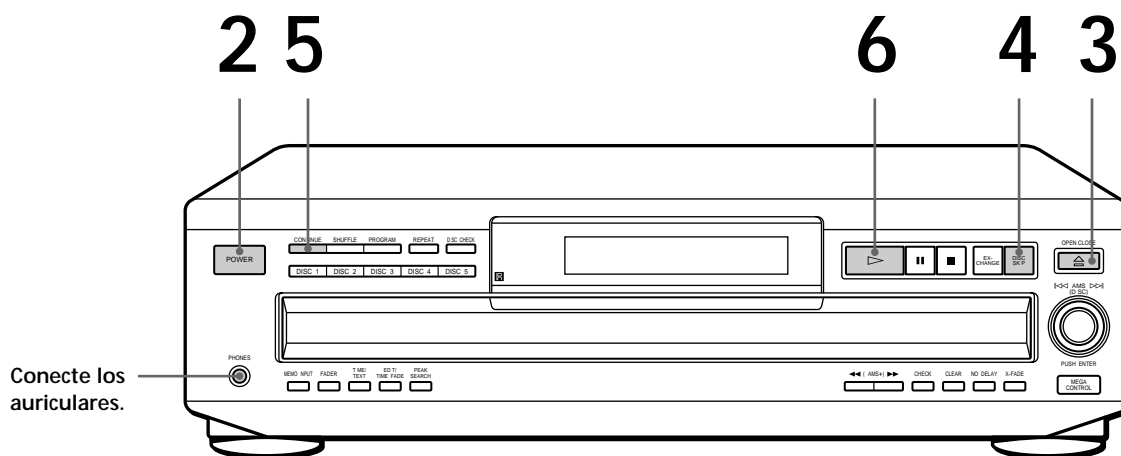

- Consulte las páginas 4 y 5 para obtener información sobre la conexión.

- 1 Encienda el amplificador y seleccione la posición de reproductor de CD, de forma que obtenga el sonido del reproductor.
- 2 Pulse POWER para activar el reproductor.
- 3 Pulse OPEN/CLOSE y sitúe un CD en la bandeja.

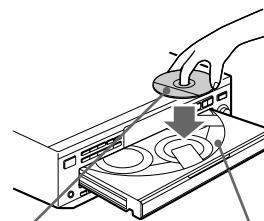



Con la etiqueta hacia arriba

Número de disco

- 4 Para colocar otros discos, pulse DISC SKIP y sitúelos en el orden que desee reproducirlos.
Cada vez que pulse el botón, la bandeja de discos gira para que coloque los discos en los compartimientos libres de la bandeja. Primero se reproducirá el disco situado en la parte delantera.
- 5 Pulse CONTINUE para seleccionar ALL DISCS o 1 DISC Modo de reproducción continua.
Cada vez que pulsa el botón CONTINUE, aparece "ALL DISCS" o "1 DISC" en el visor.

Al seleccionar	Se reproducen
ALL DISCS	Todos los discos del reproductor consecutivamente por orden de número de disco
1 DISC	Sólo el disco seleccionado

 Es posible seleccionar el disco que desee reproducir en primer lugar
 Pulse uno de los botones DISC 1 – 5.

 Es posible ajustar el nivel de salida al amplificador 
 Pulse LINE OUT LEVEL +/- en el mando a distancia.
 Puede reducir el nivel de salida hasta -20 dB.
 Al reducir el nivel de salida, aparece " FADE " en el visor.
 El volumen de los auriculares también cambia al ajustar el nivel de salida.

Nota

Si pulsa los botones LINE OUT LEVEL +/- del mando a distancia durante una grabación, el nivel de grabación cambiará aunque esté predefinido en la platina, etc.

6 Pulse ▷.
 La bandeja de discos se cierra y el reproductor reproduce todos los temas una vez (Reproducción continua). Ajuste el volumen del amplificador.

Para detener la reproducción

Pulse ■.

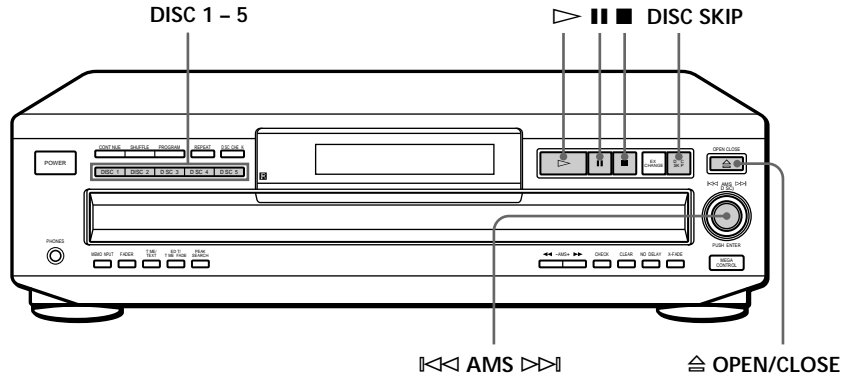

Para	Realice lo siguiente
Realizar una pausa	Pulse ■
Reanudar la reproducción después de la pausa	Pulse ■ o ▷
Ir al siguiente tema	Gire ◀◀ AMS ▶▶ en el sentido de las agujas del reloj
Volver al tema anterior	Gire ◀◀ AMS ▶▶ en sentido contrario a las agujas del reloj
Ir al siguiente disco	Pulse DISC SKIP
Seleccionar un disco directamente	Pulse DISC 1 – 5
Detener la reproducción y retirar el CD	Pulse ⏏ OPEN/CLOSE

Uso del visor

Es posible obtener información acerca del disco mediante el visor.

CDP-CE515

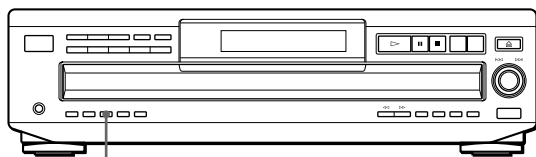

TIME/TEXT

CDP-C460Z

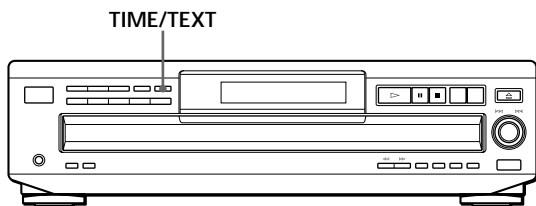

TIME/TEXT

Comprobación del número total de temas y del tiempo de reproducción de los mismos

Pulse TIME/TEXT antes de iniciar la reproducción. El visor muestra el número de disco actual, el número total de temas, el tiempo completo de reproducción y el calendario musical.

Número de disco actual Tiempo completo de reproducción

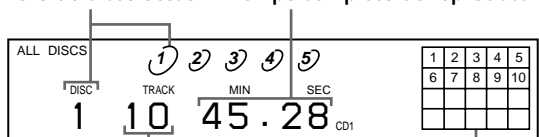

Número total de temas

Calendario musical

La información también aparece al pulsar el botón \square OPEN/CLOSE para cerrar la bandeja de discos. Los temas con un número superior a 20 no pueden mostrarse en el calendario musical.

Notas sobre las indicaciones de número de disco

- El círculo rojo que rodea un número de disco indica que puede iniciarse la reproducción del mismo.
- Una vez reproducidos todos los temas de un disco, desaparece el semicírculo que rodea el número de disco.
- Cuando se detecta un compartimiento de disco vacío, desaparece el número de disco rodeado del semicírculo.

Visualización de información mientras se reproduce un CD

Mientras se reproduce un disco, el visor muestra el número de disco actual, el número de tema actual, el tiempo de reproducción del tema y el calendario musical.

Número de disco actual Tiempo de reproducción

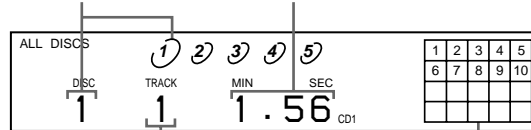

Número de tema actual

Calendario musical

Los números de tema del calendario musical desaparecen una vez se han reproducido.

Comprobación del tiempo restante

Cada vez que pulsa el botón TIME/TEXT durante la reproducción de un disco, el visor cambia como se muestra en el siguiente gráfico.

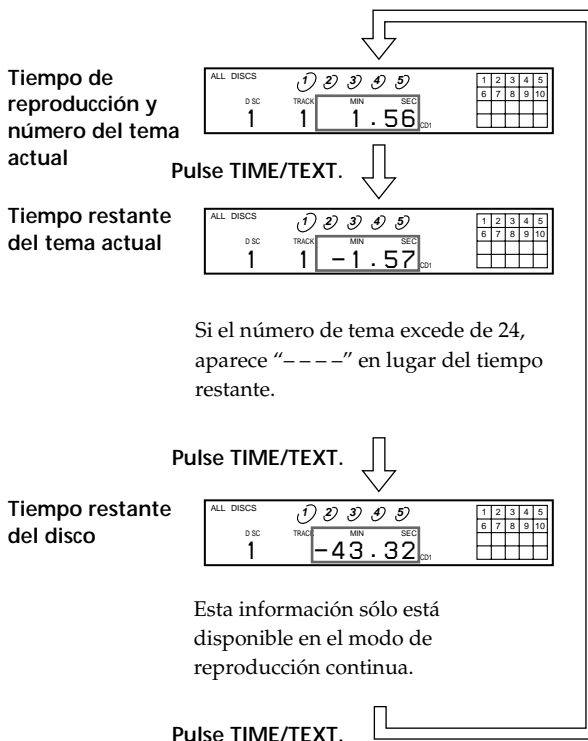

Comprobación de la información de los discos CD-TEXT

Los discos de tipo CD-TEXT incluyen información, como títulos de disco y nombres de artistas, memorizada en un espacio en blanco donde los discos normales no contienen ninguna información. El visor muestra la información de CD-TEXT del disco para que pueda comprobar el título del disco actual, el nombre del artista y el título del tema. Cuando el reproductor detecta discos CD-TEXT, se ilumina la indicación "CD-TEXT" en el visor. Cada vez que se pulsa el botón TIME/TEXT, el visor cambia tal como se muestra a continuación.

- Antes de iniciar la reproducción

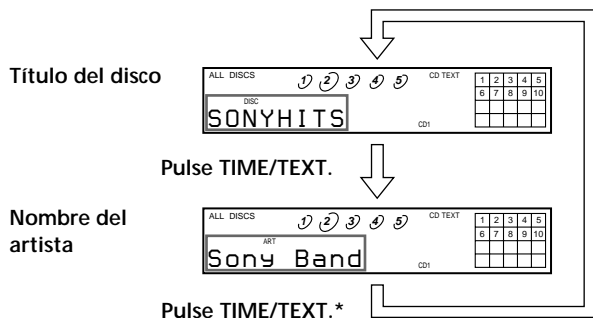

* El visor muestra el número del disco actual, el número total de temas y el tiempo total de reproducción del disco durante unos segundos antes de volver a la indicación del título del disco.

- Mientras se reproduce un disco

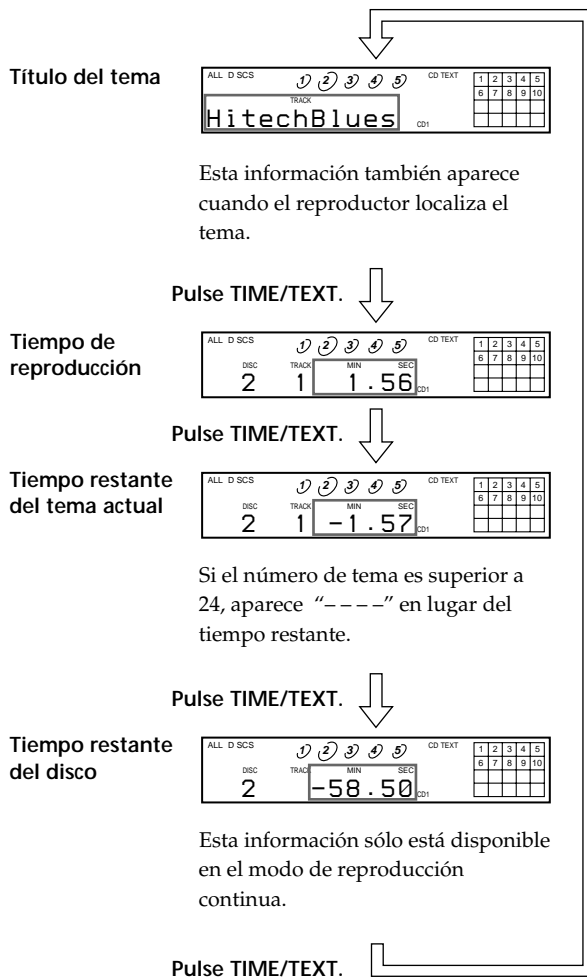

Si la información de CD-TEXT contiene más de 12 caracteres, se iluminan los 12 primeros después de mostrarse todos los caracteres en el visor.

Nota

Este reproductor sólo puede mostrar los títulos de disco, títulos de tema y nombres de artistas de los discos CD-TEXT. No puede presentar otra información de CD-TEXT.

Para reproducir los estribillos de los temas

Algunos discos CD-TEXT cuentan con una función que permite reproducir sólo los estribillos de los temas del disco. Pulse HIGH-LIGHT en el mando a distancia para iniciar la reproducción de los estribillos en el modo de parada. "HIGH LIGHT" parpadea en el visor mientras se reproducen los estribillos de los temas. Si pulsa el botón HIGH-LIGHT mientras selecciona discos que no cuentan con esta función, aparece el mensaje "NO HIGHLIGHT" en el visor.

Sustitución de discos durante la reproducción de un disco

Es posible abrir la bandeja de discos durante la reproducción de un disco para comprobar los discos que van a reproducirse a continuación y sustituirlos sin necesidad de interrumpir la reproducción del disco actual.

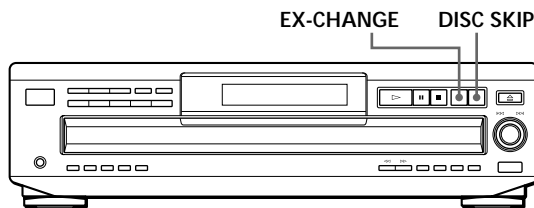

- 1 Pulse EX-CHANGE.
La bandeja de discos se abre y aparecen dos compartimientos de disco. El reproductor no interrumpe la reproducción de un disco, si la está efectuando.
- 2 Sustituya los discos de los compartimientos por otros.
Después del disco actual, se reproduce el disco del compartimiento situado a su izquierda y, a continuación, el de su derecha.
- 3 Pulse DISC SKIP.
La bandeja de discos gira y aparecen otros dos compartimientos de discos.
- 4 Sustituya los discos de los compartimientos por otros.
- 5 Pulse EX-CHANGE.
La bandeja de discos se cierra.

Cuando la bandeja de discos se abre pulsando el botón EX-CHANGE

- Si la reproducción del disco actual finaliza, el reproductor detiene la reproducción. Si el disco se reproduce en modo de reproducción repetida 1 DISC (consulte la página 14), el disco actual comienza a reproducirse de nuevo.
- En el modo de reproducción aleatoria ALL DISCS (consulte la página 14), los temas del disco actual vuelven a reproducirse en orden aleatorio.
- En el modo de reproducción de programa (consulte la página 15), sólo se reproducen los temas del disco actual.
- No empuje la bandeja de discos para cerrarla en el paso 5, ya que puede dañar el reproductor.

Localización de un disco determinado

Es posible localizar cualquier disco antes o durante la reproducción de un disco.

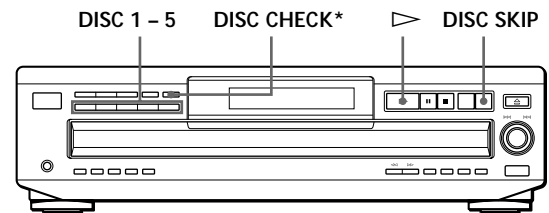

*Sólo CDP-CE515

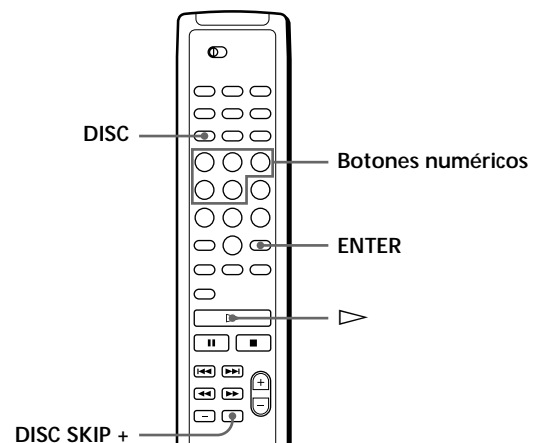

Para localizar	Pulse
El disco siguiente	DISC SKIP mientras se reproduce un disco. Al utilizar el mando a distancia, pulse DISC SKIP +.
Un disco determinado directamente	DISC 1 - 5. Si emplea el mando a distancia, siga este procedimiento. 1 Pulse DISC. 2 Pulse el botón numérico del disco. 3 Pulse ENTER.
Un disco mientras comprueba las etiquetas (Sólo CDP-CE515)	DISC CHECK mientras está abierta la bandeja de discos. La bandeja de discos muestra cada etiqueta de disco. Cuando el disco que desee se desplace a la posición frontal, pulse ▷ para iniciar la reproducción.
Un disco explorando el primer tema de cada disco durante 10 segundos (Sólo CDP-CE515)	DISC CHECK antes de comenzar la reproducción con la bandeja de discos cerrada. Cuando encuentre el disco que desee, pulse ▷ para iniciar la reproducción.

💡 Es posible ampliar el tiempo de reproducción durante la exploración de discos

Pulse DISC CHECK varias veces hasta que el tiempo de reproducción que desee (10, 20 o 30) aparezca en el visor. Cada vez que pulse el botón, el tiempo de reproducción cambia cíclicamente.

Notas

- Al pulsar el botón DISC CHECK, el modo de reproducción cambia automáticamente al modo de reproducción continua ALL DISCS.
- Si se ha abierto la bandeja de discos pulsando el botón EX-CHANGE, no es posible utilizar la función DISC CHECK.
- Incluso si pulsa el botón DISC CHECK mientras aparece "REPEAT" en el visor (consulte la página 14), el reproductor se detiene después de explorar todos los discos una vez.

Localización de temas específicos

Puede localizar cualquier tema rápidamente al reproducir un disco con el control AMS (AMS: Automatic Music Sensor) o los botones numéricos del mando a distancia.

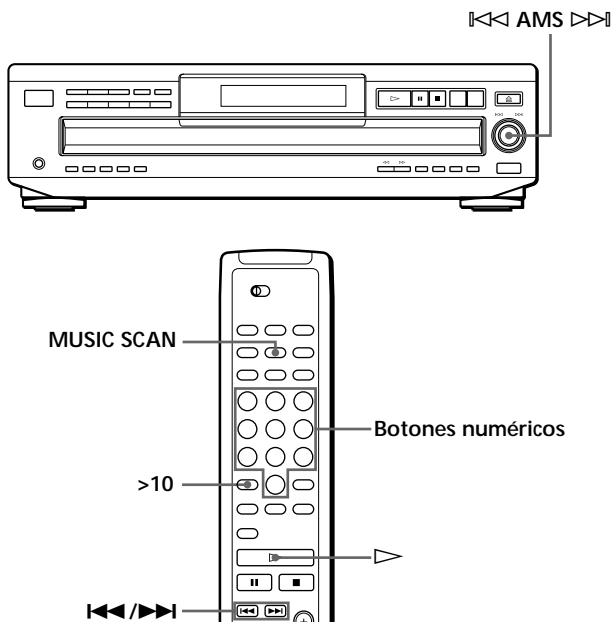

Para localizar	Realice lo siguiente
El tema siguiente o posteriores	Gire ⏮ AMS ⏭ en el sentido de las agujas del reloj hasta que encuentre el tema. Si utiliza el mando a distancia, pulse ▶ varias veces hasta que encuentre el tema.
El tema actual o anteriores	Gire ⏮ AMS ⏭ en sentido contrario a las agujas del reloj hasta que encuentre el tema. Si utiliza el mando a distancia, pulse ⏮ varias veces hasta que encuentre el tema.
Un tema determinado directamente	Pulse el botón numérico del tema en el mando a distancia
Un tema explorando cada tema durante 10 segundos (exploración musical)	Pulse MUSIC SCAN en el mando a distancia antes de iniciar la reproducción. Cuando encuentre el tema que busca, pulse ▶ para reproducirlo.

💡 Para localizar directamente un tema con un número superior a 10

Pulse >10 primero y, a continuación, los botones numéricos correspondientes del mando a distancia. Para introducir "0", utilice el botón 10.

Ejemplo: Para reproducir el tema número 30
Pulse >10 primero y, a continuación, 3 y 10.

💡 Es posible ampliar el tiempo de reproducción durante la exploración musical

Pulse MUSIC SCAN varias veces hasta que aparezca en el visor el tiempo de reproducción que desee (10, 20 o 30). Cada vez que pulsa el botón, el tiempo de reproducción cambia cíclicamente.

Localización de un punto determinado de un tema

También es posible localizar un punto específico de un tema al reproducir un disco.

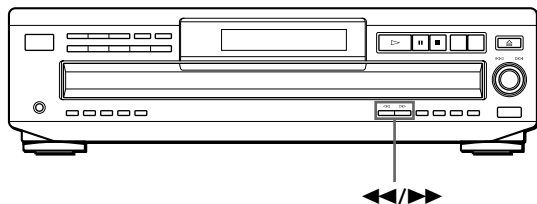

Para localizar	Pulse
Un punto mientras controla el sonido	▶▶ (hacia delante) o ◀◀ (hacia atrás) y sujételo hasta que encuentre el punto buscado
Un punto rápidamente mientras observa el visor durante una pausa	▶▶ (hacia delante) o ◀◀ (hacia atrás) y sujételo hasta que encuentre el punto buscado. No escuchará el sonido durante la operación.

Nota

Si aparece "OVER" en el visor, el disco ha llegado al final mientras pulsaba el botón ▶▶. Pulse ◀◀ o gire ◀◀ AMS ▶▶ en el sentido contrario a las agujas del reloj para retroceder.

Reproducción repetida

Es posible reproducir discos/temas de forma repetida en cualquier modo de reproducción.

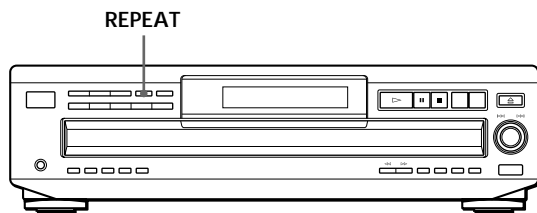

Pulse REPEAT mientras reproduce un disco. "REPEAT" aparece en el visor. El reproductor repite los discos/temas como sigue:

Cuando se reproduce el disco en	El reproductor repite
Reproducción continua (ALL DISCS) (página 8)	Todos los temas de todos los discos
Reproducción continua (1 DISC) (página 8)	Todos los temas del disco actual
Reproducción aleatoria (ALL DISCS) (página 14)	Todos los temas de todos los discos en orden aleatorio
Reproducción aleatoria (1 DISC) (página 15)	Todos los temas del disco actual en orden aleatorio
Reproducción de programa (página 15)	El mismo programa

Para cancelar la reproducción repetida

Pulse REPEAT repetidamente hasta que aparezca "REPEAT OFF" en el visor.

Repetición del tema actual

Es posible repetir solamente el tema actual mientras el disco se reproduce en cualquier modo de reproducción.

Mientras se reproduce el tema que desea, pulse REPEAT varias veces hasta que aparezca "REPEAT 1" en el visor.

Reproducción en orden aleatorio (Reproducción aleatoria)

Es posible indicar al reproductor que reproduzca los temas en orden aleatorio. Se reproducen en orden aleatorio todos los temas de todos los discos o del disco especificado.

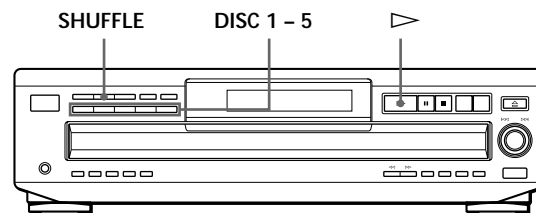

Reproducción aleatoria de todos los discos

Es posible reproducir todos los temas de todos los discos en orden aleatorio.

- 1 Pulse SHUFFLE varias veces hasta que aparezca "ALL DISCS" en el visor.

- 2 Pulse \triangleright para iniciar la reproducción aleatoria ALL DISCS.
Aparece la indicación $\left[\begin{array}{c} \text{CD} \\ \text{AL} \end{array} \right]$ mientras el reproductor reproduce aleatoriamente los temas.

Para cancelar la reproducción aleatoria

Pulse CONTINUE.

- 💡 **Es posible iniciar la reproducción aleatoria durante la reproducción**

Pulse SHUFFLE; de este modo, se iniciará la reproducción aleatoria a partir del tema actual.

- 💡 **Es posible especificar discos durante la reproducción aleatoria (Selección de reproducción aleatoria)**

Es posible especificar discos durante el modo de reproducción aleatoria ALL DISCS y los temas de los discos especificados se reproducirán en orden arbitrario. Pulse DISC 1 – 5 para especificar los discos después del paso 1.

En el visor, aparecen semicírculos alrededor de los números de disco especificados. Para cancelar los discos seleccionados, vuelva a pulsar DISC 1 – 5. Los semicírculos desaparecen.

Para volver a la reproducción aleatoria ALL DISCS, pulse dos veces SHUFFLE.

Reproducción aleatoria de un disco

Es posible reproducir todos los temas de un disco determinado en orden aleatorio.

- 1 Pulse SHUFFLE varias veces hasta que aparezca "1 DISC" en el visor.
- 2 Pulse DISC 1 – 5 para iniciar la reproducción aleatoria 1 DISC del disco seleccionado.
Aparece la indicación $\left[\begin{array}{c} \text{CD} \\ \text{AL} \end{array} \right]$ mientras el reproductor reproduce aleatoriamente los temas.

Para cancelar la reproducción aleatoria

Pulse CONTINUE.

- 💡 **Es posible iniciar la reproducción aleatoria durante la reproducción**

Pulse SHUFFLE; de este modo, se iniciará la reproducción aleatoria a partir del tema actual.

Creación de un programa propio (Reproducción de programa)

Es posible establecer el orden de los temas de los discos y crear un programa propio. El programa puede contener un máximo de 32 "pasos" y un "paso" puede contener un tema o un disco entero.

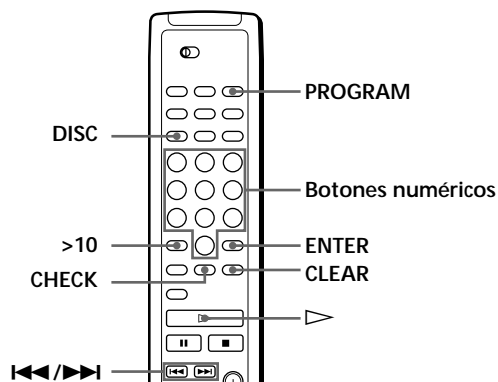
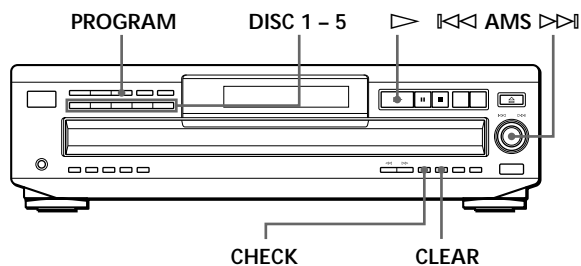

Creación de un programa con el reproductor

- 1 Pulse PROGRAM.
Aparece "PROGRAM" en el visor.
Si ya se ha almacenado un programa, aparece el último paso del programa en el visor. Para borrar todo el programa, mantenga pulsado CLEAR hasta que aparezca "ALL CLEAR" en el visor (consulte la página 17).
- 2 Pulse DISC 1 – 5 para seleccionar el disco.

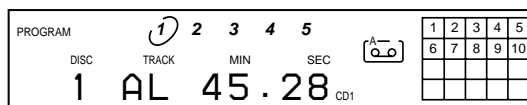

La indicación "AL" del visor significa "todos" los temas.

Para programar todo el disco en un paso, omita los pasos 3 y 4, y vaya directamente al paso 5.

(continúa)

- 3** Gire **◀◀ AMS ▶▶** hasta que aparezca el número de tema que desea en el visor. El número del tema que se está programando parpadea y el tiempo de reproducción total, incluido el tema, aparece en el visor.

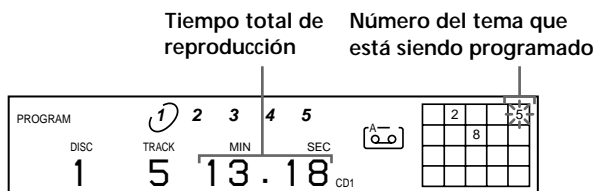

- 4** Empuje **◀◀ AMS ▶▶** para seleccionar el tema.

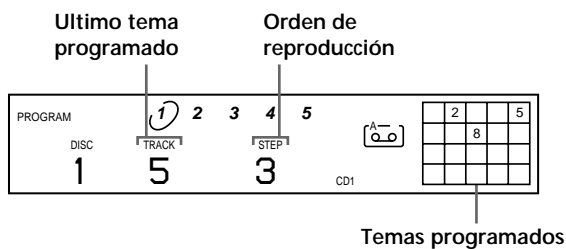

Después de un segundo ↓

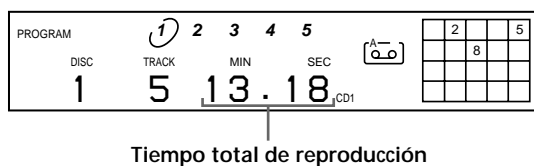

Si ha cometido un error

Pulse CLEAR y, a continuación, repita los pasos 3 y 4.

- 5** Para programar otros discos o temas, realice lo siguiente:

Para programar	Repita los pasos
Otros discos	2
Otros temas del mismo disco	3 y 4
Otros temas de otros discos	2, 3 y 4

- 6** Pulse **▷** para empezar la reproducción del programa.

Para cancelar la reproducción del programa
Pulse CONTINUE.

💡 Es posible crear el programa mientras comprueba las etiquetas de disco

Con la bandeja de discos abierta, siga los pasos de 1 a 6 pulsando el botón DISC SKIP para comprobar las etiquetas de disco. Si cierra la bandeja antes del paso 6, aparece el tiempo total de reproducción en el visor transcurridos unos segundos.

Observe que, si el número de tema programado no se encuentra en el disco, el paso correspondiente se borra automáticamente.

💡 El programa se mantiene incluso después de terminar la reproducción del mismo

Pulsando el botón **▷**, es posible volver a reproducir el mismo programa.

💡 El programa se conserva hasta que lo borre o desactive el reproductor

Si sustituye discos, se conservan los números de tema y disco programados. De este modo, sólo se reproducen los números de disco y tema existentes. No obstante, los números de disco o tema que no se encuentren en el reproductor o en el disco se borran del programa y el resto del programa se reproducirá en el orden programado.

Nota

El tiempo completo de reproducción no aparece si:

—Ha programado un tema superior a 20.

—El tiempo completo de reproducción del programa es superior a 200 minutos.

Creación de un programa con el mando a distancia

- 1** Pulse PROGRAM.
Aparece "PROGRAM" en el visor.

- 2** Pulse DISC.

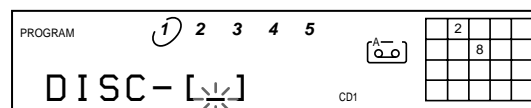

- 3** Pulse el botón numérico del disco.

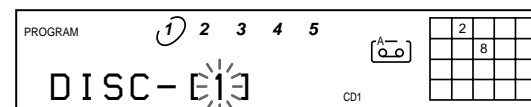

- 4** Pulse ENTER para seleccionar el disco.

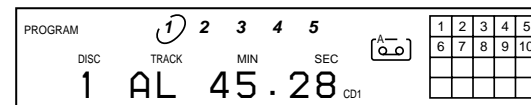

Si desea programar todo el disco como un paso, omita los pasos 5 y 6 y continúe con el paso 7.

- 5** Pulse **◀◀ / ▶▶** hasta que aparezca el número del tema apropiado en el visor.

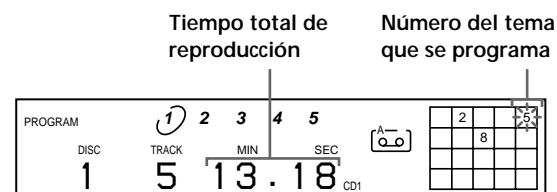

6 Pulse ENTER para seleccionar el tema.

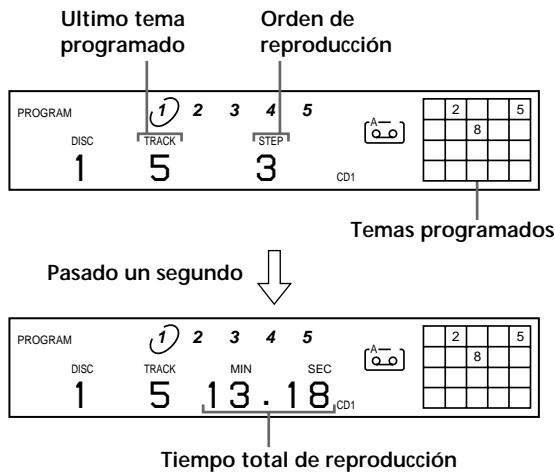

7 Para programar otros discos o temas, siga este procedimiento:

Para programar	Repita los pasos
Otros discos	2 a 4
Otros temas del mismo disco	5 y 6
Otros temas de otros discos	2 a 6

8 Pulse ▷ para iniciar la reproducción de programa.

Para cancelar la reproducción de programa
Pulse CONTINUE.

💡 Puede seleccionar un tema directamente con los botones numéricos
Pulse el botón numérico correspondiente al tema en el paso 5. Para seleccionar un tema con un número superior a 10, utilice el botón >10 (consulte la página 13).

💡 Puede crear el programa mientras comprueba las etiquetas de los discos
Con la bandeja de discos abierta, siga los pasos 1 a 8, pulsando el botón DISC SKIP para consultar las etiquetas de los discos. Si cierra la bandeja de discos antes del paso 8, el tiempo total de reproducción aparece en el visor pasado algún tiempo.
Tenga presente que si el número de tema programado no está en el disco, ese paso se borra de forma automática.

Nota

- El tiempo total de reproducción no aparece cuando:
 - Se ha programado un tema con un número superior a 20.
 - El tiempo total de reproducción sobrepasa los 200 minutos.

Comprobación del orden de los temas

Es posible comprobar el programa antes o después de iniciar la reproducción.

Pulse CHECK.

Cada vez que pulse este botón, el visor muestra el tema (los números de disco y tema) o el disco (el número de disco y la indicación "AL") de cada paso en el orden programado. Después del último paso del programa, el visor muestra "END" y devuelve la pantalla original. Si comprueba el orden después de iniciar la reproducción, el visor muestra sólo los pasos restantes.

Cambio del orden de temas

Es posible cambiar el programa antes de iniciar la reproducción.

Para	Realice lo siguiente
Borrar un tema	Pulse CHECK hasta que aparezca el tema que no desea en el visor y, a continuación, pulse CLEAR
Borrar el último tema del programa	Pulse CLEAR. Cada vez que pulsa este botón, se borra el último tema.
Añadir temas al final del programa	Siga el procedimiento de programación
Cambiar todo el programa completamente	Mantenga pulsado CLEAR hasta que aparezca "ALL CLEAR" en el visor. Cree un programa nuevo siguiendo el procedimiento de programación.

Control de otro reproductor de CD (Mega Control)

Esta unidad puede controlar un segundo reproductor de CD (consulte "Conexión de otro reproductor de CD" en las páginas 6 y 7).

Aunque un segundo reproductor de CD se encuentre conectado, los controles de ambas unidades funcionarán. Al pulsar el botón de reproducción de cualquier unidad, el reproductor que se encuentre en funcionamiento se detendrá y se activará el que no se encuentre activo.

Los controles indicados en la siguiente ilustración son efectivos mientras el botón MEGA CONTROL se encuentre iluminado.

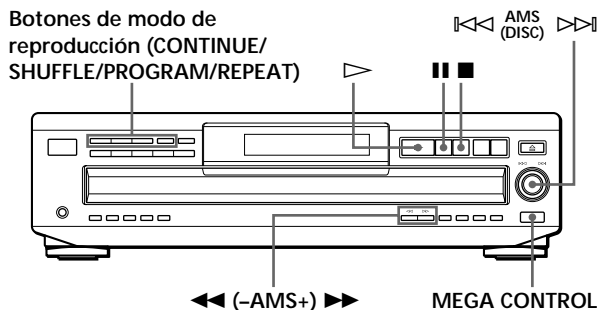

- 1 Pulse MEGA CONTROL en este reproductor. El botón MEGA CONTROL se ilumina y el visor muestra el número de disco actual del segundo reproductor.

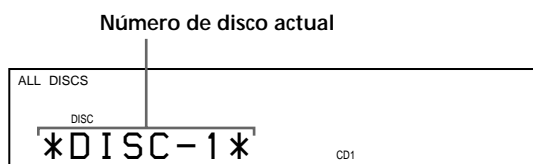

- 2 Seleccione el modo de reproducción que desee. Para programar temas, utilice los controles del segundo reproductor.
- 3 Pulse ▷ en este reproductor para iniciar la reproducción. La reproducción se inicia y el visor muestra los números de tema y disco actuales y el tiempo de reproducción del tema. Mientras el botón MEGA CONTROL se encuentra iluminado, puede controlar el segundo reproductor con los controles de este aparato de la siguiente forma:

Para	Es necesario
Introducir una pausa	Pulsar
Detener la reproducción	Pulsar ■
Localizar un disco mientras el segundo reproductor se encuentra en modo de reproducción continua	Girar ◀◀ ^{AMS (DISC)} ▷▷ hasta que aparezca el número del disco apropiado en el visor y pulsar ◀◀ ^{AMS (DISC)} ▷▷
Localizar un tema	Pulsar ◀◀ (-AMS+) ▶▶ hasta que el visor muestre el número del tema que desee

- Para realizar otras operaciones, utilice los controles del segundo reproductor o del mando a distancia suministrado.
- Los botones AMS (◀◀/▶▶) y de búsqueda (◀◀/▶▶) del mando a distancia controlan el segundo reproductor, tal como se indica en el mando a distancia.

Para controlar directamente el segundo reproductor con el mando a distancia suministrado

Ajuste CD 1/2/3 del mando a distancia en CD 3, que es la misma posición que la del selector COMMAND MODE del panel posterior del segundo reproductor.

Para volver a controlar este reproductor

Pulse MEGA CONTROL. El botón MEGA CONTROL se apaga y será posible controlar este reproductor.

Notas

- No es posible localizar un determinado punto de un tema del segundo reproductor con los controles de este aparato.
- Algunos controles de este reproductor funcionan de forma distinta en el segundo reproductor.

Reproducción alternativa (Reproducción sin demora/X-Fade)

Al conectar el segundo aparato, puede reproducir los temas de este reproductor y del segundo de forma alterna en cualquier modo de reproducción (consulte “Conexión de otro reproductor de CD” en las páginas 6 y 7).

Seleccione uno de los siguientes métodos:

- **Reproducción sin demora:** El reproductor actual cambia en cada tema. Cada vez que dicho reproductor cambie al otro, éste inicia la reproducción sin interrupción del sonido inmediatamente después de que el reproductor actual finalice la reproducción. El otro reproductor omite el espacio en blanco entre temas e inicia la reproducción a partir del punto en el que realmente comienza el sonido.
- **Reproducción X-Fade:** El reproductor actual cambia en cada tema o en el intervalo especificado. Es posible seleccionar el intervalo entre 30, 60 y 90 segundos. Cada vez que el reproductor actual cambie al otro, el sonido de ambos se mezclará. El reproductor actual finaliza la reproducción disminuyendo el sonido gradualmente, mientras que el otro la inicia aumentando el sonido gradualmente.

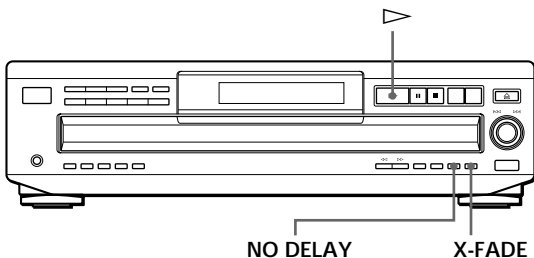

- 1 Seleccione el modo de reproducción que desee en cada reproductor.
- 2 Si selecciona la reproducción sin demora
Pulse NO DELAY.
Se ilumina el botón NO DELAY.
Si selecciona la reproducción X-Fade
Pulse X-FADE.
Se ilumina el botón X-FADE.
Cada vez que pulse el botón X-FADE, la indicación aparecerá de la siguiente forma:

→ FULL → 30 → 60 → 90 → OFF

Para cambiar el reproductor actual cada vez que finalice un tema completo, seleccione “FULL”.

Para que el reproductor actual cambie en el intervalo especificado, pulse X-FADE varias veces hasta que el intervalo que desee aparezca en el visor.

- 3 Pulse ▷ para iniciar la reproducción.
El botón MEGA CONTROL se ilumina mientras el tema del segundo reproductor se encuentra seleccionado.

Para cancelar la reproducción sin demora/X-Fade
Pulse varias veces el botón correspondiente hasta que se apague. El reproductor actual continúa reproduciendo.

Es posible cambiar el método (sin demora o X-Fade) durante la reproducción

Pulse el botón correspondiente (NO DELAY o X-FADE) siguiendo el procedimiento del anterior paso 2.

Notas

- La reproducción se realizará a partir del segundo reproductor si la inicia mientras el botón MEGA CONTROL se encuentra iluminado.
- Cuando un reproductor ha reproducido todos los discos o temas y el otro reproductor también, la reproducción se detiene.
- No utilice los controles del segundo reproductor durante la reproducción sin demora/X-Fade, ya que es posible que no funcionen correctamente.

Grabación de un programa propio

Puede grabar el programa que haya creado en una cinta, etc. El programa puede contener un máximo de 32 pasos.

Si inserta una pausa durante la programación, puede dividir el programa en dos partes para grabar en ambas caras de una cinta.

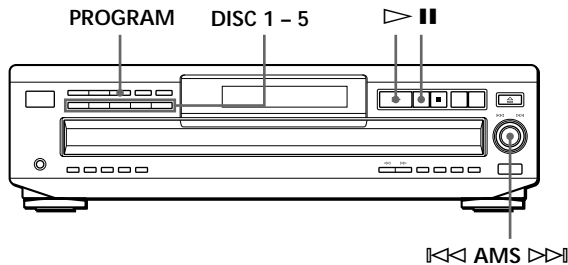

- 1 Cree su programa (para la cara A durante la grabación de una cinta) mientras comprueba el tiempo total de reproducción indicado en el visor. Siga los pasos 1 a 5 de "Creación de un programa con el reproductor" en la página 15. Aparece la indicación en el visor.
- 2 Al grabar en ambas caras de una cinta, pulse **II** para insertar una pausa. Las indicaciones "PAUSE" y aparecen en el visor y el tiempo de reproducción vuelve a "0.00". Si realiza la grabación en una cara de la cinta, omita este paso y continúe en el paso 4.
Una pausa se contabiliza como un paso.
Si inserta una pausa, podrá programar un máximo de 31 pasos.
- 3 Repita los pasos 2 a 5 de "Creación de un programa con el reproductor" para crear el programa para la cara B.
- 4 Inicie la grabación en la platina y, a continuación, pulse en el reproductor. Al grabar en ambas caras de una cinta, el reproductor realiza una pausa al final del programa de la cara A.
- 5 Para grabar en la cara B, dele la vuelta a la cinta y pulse o **II** en el reproductor para reanudar la reproducción.

Para comprobar y cambiar el programa

Consule la página 17.

La indicación aparece durante la comprobación del programa de la cara A y, durante la comprobación del programa de la cara B.

Grabación de un CD especificando la longitud de cinta (Edición sincronizada) (Sólo CDP-CE515)

Es posible crear un programa con el reproductor que pueda incluirse en la longitud de la cinta.

El reproductor crea un programa automáticamente, manteniendo el orden original del disco.

El programa puede contener un máximo de 32 pasos (una pausa insertada entre dos pasos se contabiliza como un paso).

Observe que los temas con un número superior a 20 no pueden programarse automáticamente.

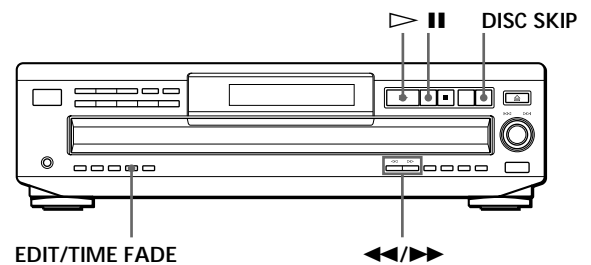

- 1 Pulse DISC SKIP para seleccionar el disco.
- 2 Pulse EDIT/TIME FADE varias veces antes de iniciar la reproducción hasta que aparezca "EDIT" y la letra "A" de la indicación parpadee en el visor.
- 3 Pulse o para especificar la longitud de cinta. Cada vez que se pulsan estos botones, el visor cambia tal como se muestra a continuación con la longitud de una cara de la cinta.

C-46	23.00	←→	C-54	27.00	→	C-60	30.00
←	---	←	C-90	45.00	←	C-74	37.00
- 4 Pulse EDIT/TIME FADE para que el reproductor cree el programa. El visor muestra los temas que van a grabarse. En el visor parpadea la letra "B" de la indicación .
- 5 Al grabar en ambas caras de la cinta, vuelva a pulsar EDIT/TIME FADE. El reproductor inserta una pausa y, a continuación, crea el programa para la cara B. El visor muestra los temas programados. Si va a grabar en una cara de la cinta, omita este paso.

- 6 Inicie la grabación en la platina y, a continuación, pulse ▷ en el reproductor.
Al grabar en ambas caras de la cinta, el reproductor realiza una pausa al final del programa de la cara A.
- 7 Para grabar en la cara B, dele la vuelta a la cinta y pulse ▷ o || en el reproductor para reanudar la reproducción.

Para cancelar la edición sincronizada

Pulse CONTINUE.

Es posible programar los temas que desee con antelación
Seleccione los temas antes de realizar el procedimiento anterior. El reproductor crea un programa con los temas restantes.

Es posible especificar la longitud de la cinta
Defina la longitud de la cinta mediante el control ◀◀ AMS ▶▶.

Ejemplo: Si la longitud de una cara de la cinta es de 30 minutos y 15 segundos.

- 1 Para definir los minutos, gire ◀◀ AMS ▶▶ hasta que aparezca "30" en el visor y, a continuación, empuje ◀◀ AMS ▶▶.
- 2 Para definir los segundos, gire ◀◀ AMS ▶▶ hasta que aparezca "15" en el visor y, a continuación, empuje ◀◀ AMS ▶▶.

Es posible comprobar y cambiar el programa
Consulte la página 17.

Aparición y desaparición gradual del sonido

Es posible ajustar manualmente la aparición y desaparición gradual de sonido para evitar que los temas comiencen y finalicen bruscamente. Observe que no es posible utilizar este efecto cuando emplee el conector DIGITAL OUT (OPTICAL).

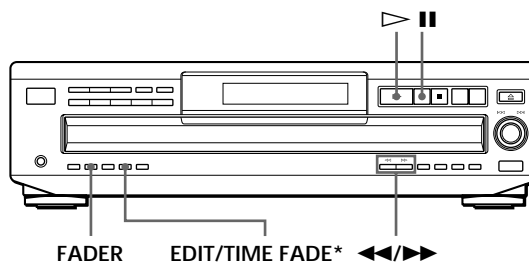

*Sólo CDP-CE515

Para	Pulse FADER
Iniciar la reproducción gradualmente	Durante el modo de pausa. [FADE] se ilumina en el visor y la indicación ◀◀ parpadea. Se inicia la reproducción gradual del sonido.
Finalizar la reproducción gradualmente	Para iniciar la finalización gradual del sonido. [FADE] se enciende en el visor y la indicación ▶▶ parpadea. La reproducción finaliza gradualmente y el reproductor introduce el modo de pausa.

Nota

La aparición y desaparición gradual del sonido dura unos 5 segundos. No obstante, al pulsar FADER durante la exploración musical (consulte la página 13), el sonido desaparece gradualmente en 2 segundos.









Cambio del tiempo de aparición/ desaparición gradual del sonido

Puede cambiar el tiempo de aparición/ desaparición gradual de 2 a 10 segundos antes de la aparición o desaparición. Si no se modifica, la aparición y desaparición gradual del sonido dura 5 segundos.

- 1 Pulse FADER antes de iniciar la reproducción. Aparece "FADE 5 SEC" en el visor.
- 2 Pulse ◀◀/▶▶ para especificar el tiempo de aparición/ desaparición gradual del sonido.

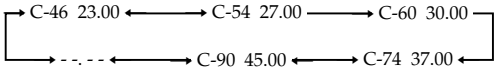
Desaparición gradual del sonido en un momento determinado (Aparición y desaparición sincronizada) (Sólo CDP-CE515)

El reproductor puede finalizar gradualmente el sonido de forma automática especificando el tiempo de reproducción. Una vez ajustada la aparición y desaparición sincronizada, esta función se aplica dos veces, es decir, al final de ambas caras de una cinta.

- 1 Pulse EDIT/TIME FADE varias veces antes de iniciar la reproducción hasta que  y la letra "A" de la indicación  aparezcan en el visor.
- 2 Pulse  o  para especificar el tiempo de reproducción.
Cada vez que pulsa estos botones, el visor cambia tal como se muestra a continuación con el tiempo de reproducción de una cara.

- 3 Pulse  para iniciar la reproducción.
A la hora especificada, la reproducción finaliza gradualmente y el reproductor se detiene. En el visor, aparece la letra "B" de la indicación .
- 4 Para grabar en la cara B, dele la vuelta a la cinta y pulse  o  en el reproductor para reanudar la reproducción.
De nuevo, la reproducción finaliza gradualmente a la hora especificada.

Para cancelar la desaparición gradual sincronizada



Pulse EDIT/TIME FADE.

 **Es posible especificar el tiempo de reproducción**
Consulte "Es posible especificar la longitud de la cinta" en la página 21.

 **Es posible cambiar los discos durante la desaparición gradual sincronizada**
Si la reproducción finaliza antes de la hora de desaparición gradual especificada (por ejemplo, al grabar CD sencillos en una cinta) cambie el disco. La hora de desaparición gradual especificada sólo se contabiliza durante la reproducción.

 **Puede realizar una aparición gradual para reanudar la reproducción en el paso 4**
Después de darle la vuelta a la cinta, pulse FADER.

Nota

Si pulsa el botón  o  durante el modo de aparición o desaparición sincronizada, éste se cancelará.

Ajuste del nivel de grabación (Búsqueda del nivel pico) (Sólo CDP-CE515)

El reproductor localiza el nivel más alto de los temas que van a grabarse de forma que es posible ajustar el nivel de grabación antes de que se inicie la misma.

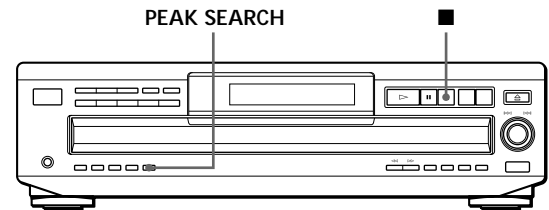

- 1 Antes de iniciar la reproducción, pulse PEAK SEARCH.
"PEAK" parpadea en el visor y el reproductor repite la parte de nivel más alto.
- 2 Ajuste el nivel de grabación en la platina.
- 3 Pulse  en el reproductor para detener la búsqueda del nivel más alto.
"PEAK" desaparece del visor.

Notas

- La parte de nivel más alto puede variar cada vez que se intente realizar el ajuste del mismo disco. No obstante, la diferencia es tan sutil que no tendrá ningún problema para ajustar el nivel de grabación con precisión.
- La búsqueda del nivel de pico no funciona cuando se abre la bandeja pulsando el botón EX-CHANGE.

Funciones de los archivos personalizados

El reproductor puede almacenar dos tipos de información, denominada "archivos personalizados", para cada disco. Una vez almacenados éstos para los discos, el reproductor recupera automáticamente la información almacenada cuando seleccione el disco. Tenga en cuenta que los archivos personalizados se borrarán si no utiliza el reproductor durante un mes aproximadamente.

Es posible almacenar esta información:

Si emplea	Es posible
Memo de disco (página 23)	Asignar etiqueta a los discos empleando un máximo de 12 caracteres
Banco de borrado (página 25)	Eliminar los temas que no desee y almacenar sólo los que desee

¿Dónde se almacenan los archivos personalizados?

Los archivos personalizados no se almacenan en los discos, sino en la memoria del reproductor. Esto significa que no es posible utilizar archivos personalizados si reproduce el disco en otros reproductores.

Borrado de todos los archivos personalizados de todos los discos

Desactive el reproductor. Mientras mantiene pulsado CLEAR, pulse POWER para activar dicho reproductor. "ALL ERASE" aparecerá en el visor y todos los archivos personalizados se borrarán.

Etiquetado de discos (memo de disco)

Es posible asignar etiquetas a los discos empleando un máximo de 12 caracteres y hacer que el reproductor muestre el memo de disco cada vez que seleccione el disco. Dicho memo puede ser lo que desee, como un título, el nombre del cantante, la categoría o la fecha de adquisición.

💡 Si selecciona un disco CD-TEXT

El título del disco se almacena automáticamente como memo de disco.

Si dicho título tiene más de 12 caracteres, se almacenarán los primeros 12 caracteres de éste (consulte la página 11).

Observe que no es posible cambiar el memo del disco CD-TEXT.

Etiquetado de discos en el reproductor

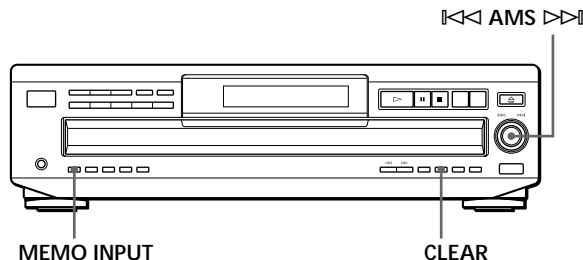

- 1 Inserte o seleccione el disco.
- 2 Pulse MEMO INPUT. Aparece el cursor parpadeante (◀).
- 3 Gire ◀◀ AMS ▶▶ hasta que aparezca el carácter apropiado en el visor. El cursor desaparece y el primer espacio del memo de disco parpadea. Conforme gira ◀◀ AMS ▶▶ en el sentido de las agujas del reloj, los caracteres aparecen en el siguiente orden. Gire ◀◀ AMS ▶▶ en el sentido contrario a las agujas del reloj para volver al carácter anterior.

(espacio) A B C D E F G H I J K L M N O P Q R S T
 U V W X Y Z a b c d e f g h i j k l m n o p q r s t u v
 w x y z 0 1 2 3 4 5 6 7 8 9 ! " # \$ % & ' () * + , - . / : ;
 < = > ? @ [\] ^ _ ` | { | } ~

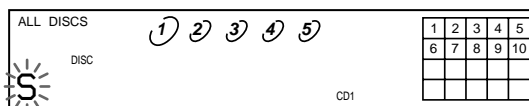

- 4 Pulse ◀◀ AMS ▶▶ para seleccionar el carácter. El carácter seleccionado se ilumina y el cursor parpadeante aparece para indicar el espacio siguiente que va a introducirse.

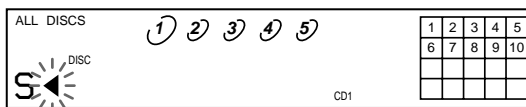

Si comete un error

Pulse CLEAR y vuelva a comenzar la operación introduciendo los caracteres correctos.

- 5 Repita los pasos 3 y 4 para introducir más caracteres.

(continúa)

- 6 Pulse MEMO INPUT para almacenar el memo de disco.
Este se iluminará en el visor.

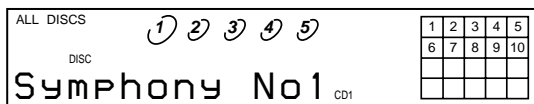

Repita los pasos 1 a 6 para asignar memos de disco a otros discos.

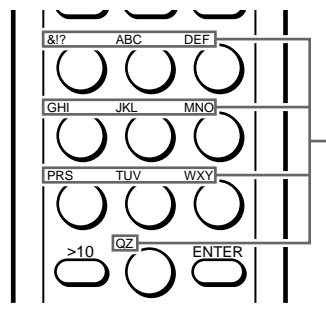

Caracteres asignados a cada botón numérico

Etiquetado de discos con el mando a distancia

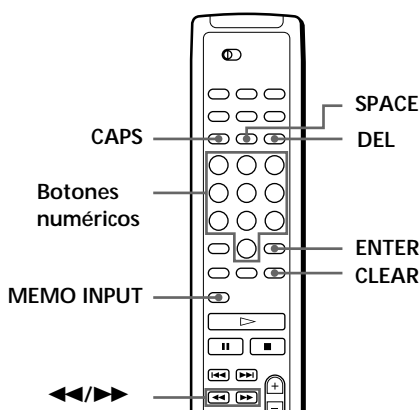

- 1 Pulse CAPS.
- 2 Pulse el botón numérico del disco al que desee asignar un memo de disco y, a continuación, ENTER.
- 3 Pulse MEMO INPUT.
Aparece el cursor parpadeante (◀).
- 4 Pulse CAPS para localizar el tipo de letra que desee.
Cada vez que pulse el botón, el tipo de letra cambiará cíclicamente entre letras mayúsculas (ABC), minúsculas (abc) y números (123).
- 5 Pulse el botón numérico correspondiente al carácter que desee (indicado junto a cada botón numérico).
El cursor desaparece y el primer espacio del memo de disco parpadea.
Cada vez que pulse el botón, el carácter cambiará cíclicamente dentro de los indicados junto al botón.

Ejemplo: Para seleccionar la letra E
Pulse dos veces el botón numérico 3.

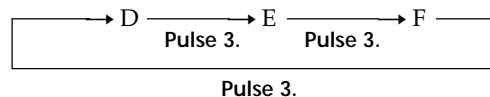

Para insertar un espacio, pulse SPACE una vez.
Para introducir un número, pulse dos veces CAPS en el paso 4 y, a continuación, el botón numérico que desee.
Para introducir símbolos, pulse el botón numérico 1 varias veces hasta que el visor muestre el símbolo que desee.

- 6 Pulse ENTER para seleccionar el carácter.
El carácter seleccionado se ilumina y el cursor parpadeante aparece para indicar el espacio siguiente que va a introducirse.
También es posible pasar al espacio siguiente pulsando otros botones numéricos.
- 7 Repita los pasos 4 a 6 para introducir más caracteres.
- 8 Pulse MEMO INPUT para almacenar el memo de disco.
El memo de disco se ilumina en el visor.

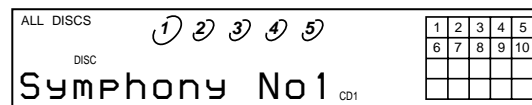

Repita los pasos 1 a 8 para asignar memos a otros discos.

Si comete un error mientras introduce el carácter

Para corregir el carácter introducido

- 1 Pulse ◀ o ▶ hasta que el cursor se sitúe junto al carácter incorrecto.

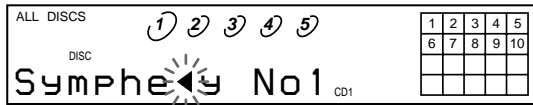

- 2 Pulse DEL para eliminar el carácter incorrecto.

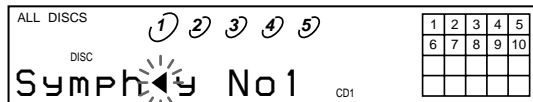

- 3 Introduzca el carácter correcto.

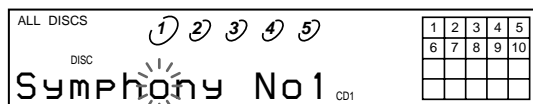

Para corregir el carácter que introduce actualmente

- 1 Pulse DEL para eliminar el carácter incorrecto.
- 2 Introduzca el carácter correcto.

Para insertar un carácter entre los introducidos

- Pulse ◀ o ▶ hasta que el cursor se sitúe junto al punto que desee insertar e introduzca el carácter.

Borrado del memo de disco

- 1 Realice los pasos 1 y 2 de "Etiquetado de discos en el reproductor" en la página 23 para seleccionar el memo de disco que desee eliminar.
- 2 Pulse CLEAR.
El memo desaparecerá.
- 3 Pulse MEMO INPUT.

Almacenamiento de temas específicos (banco de borrado)

Es posible eliminar los temas que no desee y almacenar sólo los que desee. Si selecciona un disco que contenga un banco de borrado, podrá reproducir sólo los temas restantes.

CONTINUE SHUFFLE

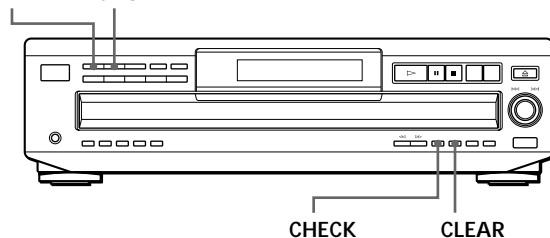

- 1 Inserte o seleccione el disco.
- 2 Pulse CONTINUE o SHUFFLE antes de iniciar la reproducción.
- 3 Pulse CHECK varias veces hasta que el visor muestre el tema que desee eliminar.

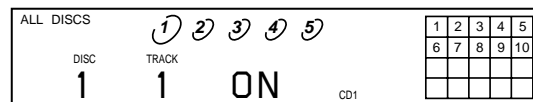

- 4 Pulse CLEAR.
"DELETE" y "OFF" aparecen en el visor.

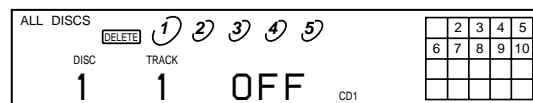

Si desea recuperar el tema, vuelva a pulsar CLEAR.

- 5 Repita los pasos 3 y 4 para eliminar más temas.

Es posible recuperar todos los temas eliminados
Mantenga pulsado CLEAR hasta que "ALL SELECT" aparezca en el visor.

Nota

Los temas eliminados se omitirán aunque realice la reproducción en los modos aleatorio o de programa (si el disco completo que contenga un banco de borrado se programa como un paso).

Precauciones

Seguridad

- Precaución — El uso de instrumentos ópticos con este producto aumentará el peligro para los ojos.
- Si cae algún objeto sólido o se vierte líquido dentro de la unidad, desenchufe el reproductor y haga que sea revisado por personal cualificado antes de utilizarlo de nuevo.

Fuentes de energía

- Antes de utilizar el reproductor, compruebe que la tensión de alimentación sea idéntica al suministro de alimentación local. La tensión se indica en la placa de identificación situada en la parte trasera del reproductor.
- El reproductor no se desconecta de la fuente de alimentación CA (enchufe de pared) mientras esté conectado a la toma mural, incluso si el reproductor se encuentra apagado.
- Si no va a utilizar el reproductor durante varios días, asegúrese de desconectarlo de la toma mural. Para desconectar el cable de alimentación CA (conductor de alimentación), tire del propio enchufe, nunca del cable.
- El cable de alimentación CA sólo debe sustituirse en un taller de asistencia cualificado.

Colocación

- Sitúe el reproductor en un lugar con ventilación adecuada para prevenir la acumulación de calor en su interior.
- No coloque el reproductor sobre una superficie inestable, como tela, que pueda bloquear los orificios de ventilación de la parte inferior.
- No sitúe el reproductor en un lugar cercano a fuentes de calor, ni lo exponga a la luz directa del sol, polvo excesivo o vibraciones mecánicas.

Funcionamiento

- Si se traslada el reproductor directamente de un lugar frío a uno cálido, o se sitúa en una habitación muy húmeda, puede condensarse humedad en las lentes contenidas en el reproductor. Si esto ocurre, el reproductor puede no funcionar correctamente. En este caso, retire el disco y deje el reproductor activado durante una hora aproximadamente hasta que se evapore la humedad.

Ajuste del volumen

- No aumente el volumen mientras escucha una parte con un nivel muy bajo de entradas o sin señales de audio. En caso contrario, los altavoces pueden dañarse cuando se reproduzca la parte de nivel más alto.

Limpieza

- Limpie la unidad, el panel y los controles con un paño suave humedecido en una solución detergente poco concentrada. No utilice ningún tipo de estropajo o limpiador en polvo abrasivos, ni disolvente, como alcohol o bencina.

Si tiene alguna duda o le surge algún problema en relación al reproductor, póngase en contacto con el proveedor Sony más cercano.

Notas sobre discos compactos

Utilización de discos compactos

- Para mantener limpio el disco, agárrelo por los bordes. No toque la superficie.
- No pegue papel o cinta adhesiva en el disco.

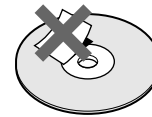
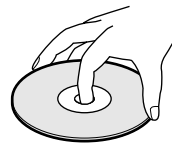

Incorrecto

- No exponga el disco a la luz directa del sol ni lo deje dentro de un automóvil aparcado al sol, ya que puede producirse un considerable aumento de la temperatura en el interior del mismo.
- No utilice ningún estabilizador disponible en el mercado. En caso contrario, el disco y el reproductor pueden sufrir daños.
- Después de reproducir el disco, guárdelo en su caja.

Limpieza

- Antes de reproducir el disco, límpielo con un paño desde el centro hacia afuera.

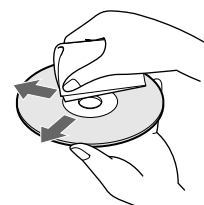

- No emplee disolventes, como bencina, diluyentes, limpiadores comercialmente disponibles o aerosoles antiestáticos para LPs de vinilo.

Solución de problemas

Si le surge cualquiera de las siguientes dificultades mientras utiliza el reproductor, emplee esta guía de solución de problemas para resolver el problema. Si éste no desaparece, póngase en contacto con el proveedor Sony más cercano.

Ausencia de sonido.

- ➔ Compruebe que el reproductor está firmemente conectado.
- ➔ Compruebe que está utilizando el amplificador correctamente.
- ➔ Ajuste el nivel de reproducción mediante los botones LINE OUT LEVEL +/- del mando a distancia.

No es posible reproducir el CD.

- ➔ No se ha insertado ningún CD en el reproductor (aparece “-NO DISC-”). Inserte uno.
- ➔ Sitúe un CD correctamente con la etiqueta hacia arriba en la bandeja de discos.
- ➔ Limpie el CD (consulte la página 26).
- ➔ Se ha condensado humedad en el reproductor. Retire el disco y deje el reproductor encendido durante una hora aproximadamente (consulte la página 26).
- ➔ Coloque el CD en la posición correcta sobre la bandeja de discos.

El mando a distancia no funciona.

- ➔ Retire los obstáculos que se interpongan entre el mando a distancia y el reproductor.
- ➔ Apunte el mando a distancia al sensor remoto  del reproductor.
- ➔ Sustituya todas las pilas del mando a distancia por unas nuevas si se han agotado.
- ➔ Sitúe el interruptor CD 1/2/3 del mando a distancia según la posición del selector COMMAND MODE en el panel posterior del reproductor.

El reproductor no funciona correctamente.

- ➔ Es posible que los chips del microordenador no estén funcionando correctamente. Desactive la alimentación y vuelva a activarla para restaurar el reproductor.

Especificaciones

Reproductor de discos compactos

Láser	Semiconductor ($\lambda = 780 \text{ nm}$) Duración de la emisión: continua
Salida de láser	Máx. 44,6 μW * * Esta salida es el valor medido a una distancia de 200 mm de la superficie de la lente del objetivo del bloque de recogida óptico con una apertura de 7 mm.
Respuesta de frecuencia	De 2 Hz a 20 kHz $\pm 0,5 \text{ dB}$
Relación señal-ruido	Superior 107 dB
Rango dinámico	Superior a 98 dB
Distorsión armónica	Inferior 0,0035%

Salida

	Tipo de toma	Nivel máximo de salida	Impedancia de carga
LINE OUT	Tomas de fono	2 V (a 50 kiloOhmios)	Superior a 10 kiloOhmios
DIGITAL OUT (OPTICAL)	Conector de salida óptico	-18 dBm	Longitud de onda: 660 nm
PHONES	Toma de fono estéreo	10 mW	32 Ohmios

General

Requisitos de alimentación

Lugar de adquisición	Requisitos de alimentación
Canadá	120 V CA, 60 Hz
Europa	220 V – 230 V CA, 50/60 Hz

Consumo de alimentación 14 W

Dimensiones (aprox.) (an/al/f) 430 x 120 x 393 mm
incluidas partes salientes

Masa (aprox.) 5,4 kg

Accesorios suministrados

- Cable de audio (2 enchufes de fono – 2 enchufes de fono) (1)
- Mando a distancia (control remoto) (1)
- Pilas Sony SUM-3 (NS) (2)

El diseño y las especificaciones están sujetos a cambio sin previo aviso.

Índice alfabético

A

- Aleatoria, reproducción 14
- Almacenamiento
 - información sobre CD 23
 - temas específicos 25
- AMS 13
- Aparición y desaparición
 - gradual del sonido 21
 - aparición y desaparición sincronizada 22
- Archivos personalizados
 - Banco de borrado 25
 - Memo de discos 23
 - usos 23
- Asignación de etiquetas a los discos 23

B

- Borrado
 - Archivos personalizados 23
 - Banco de borrado 25
 - Memo de discos 25
- Búsqueda. *Consulte* Localización
- Búsqueda del nivel pico 22

C, Ch

- CD-TEXT 11
- Conexión 4
 - otro reproductor de CD 6
- Conexiones 4
 - descripción general 4
- Continua, reproducción 8
- Control de otro reproductor de CD 18

D

- Desembalaje 4

E, F

- Edición. *Consulte* Grabación
- Edición sincronizada 20
- Exploración. *Consulte*
 - Exploración musical
- Exploración musical 13

G, H, I, J, K

- Grabación 20
 - un programa 20
 - uso de edición sincronizada 20

L, LI

- Localización
 - control 14
 - directamente 13
 - exploración 13
 - mediante comprobación de etiquetas 12
 - observación del visor 14
 - utilizando AMS 13

M, N, O

- Mando a distancia 4
- Mega Control 18

P, Q

- Programa 15
 - cambio 17
 - comprobación 17
 - para grabar 20

R

- Repetición 14
- Reproducción
 - aleatoria 14
 - continua 8
 - de programa 15
 - repetida 14
- Reproducción alterna 19
- Reproducción X-Fade 19
- Reproducción sin demora 19

S

- Selección de reproducción
 - aleatoria 15
- Sensor de música automático. *Consulte* AMS
- Sincronizada, aparición y desaparición 22
- Solución de problemas 27
- Sustitución de discos mientras se reproduce un disco 12

T

- Tiempo completo de reproducción 10
- Tiempo restante 10

U, V, W, X, Y, Z

- Utilización de discos compactos 26

Nombres de controles

Botones

- CAPS 24
- CHECK 17
- CLEAR 17
- CONTINUE 8
- X-FADE 19
- DISC 12
- DISC 1 - 5 12
- DISC CHECK 12
- DISC SKIP 12
- EDIT/TIME FADE 20, 22
- ENTER 12
- EX-CHANGE 12
- FADER 21
- HIGH-LIGHT 11
- LINE OUT LEVEL +/- 5
- MEGA CONTROL 18
- MEMO INPUT 23
- MUSIC SCAN 13
- NO DELAY 19
- Número 10
- ⏏ OPEN/CLOSE 8
- PEAK SEARCH 22
- PROGRAM 15
- REPEAT 14
- SHUFFLE 14
- TIME/TEXT 10
- ▷ 9
- ⏏ 9
- 9
- ◀/▶ 14
- ◀◀(-AMS+)▶▶ 18
- ◀◀/▶▶ 13
- > 10 13

Control

- ◀◀ ^{AMS} (DISC) ▶▶ 13, 18

Tomas

- PHONES 8

Interruptor

- POWER 8

Otros

- Bandeja de discos 8
- Visor 10
- ⏏ 4

AVISO

Para evitar os riscos de incêndio ou de choques eléctricos, não exponha o aparelho à chuva ou à humidade.

Para evitar choques eléctricos, não abra a caixa. A assistência técnica só deve ser efectuada por pessoal qualificado.

A etiqueta de precaução abaixo apresentada está colocada no interior do aparelho.

CAUTION	: INVISIBLE LASER RADIATION WHEN OPEN. AVOID EXPOSURE TO BEAM.
ADVARSEL	: USYNLIG LASERSTRÅLING VED ÅBNING NÅR SIKKERHEDSFORBEYDERE ER UDE AF FUNKTION. UNDSK UD- og FÆLLESSE FOR STRÅLING.
VARO!	: AVATTAESSA JA SUOJALUKUTUS OHITTAESSA OLET ALITINKA LASERSTRÅLTYLLE.
WARNING	: LASERSTRÅLING NÅR DENNA DEL ÄR ÖPPNAD OCH SPÄRREN ÄR URÖPPPLAD.
ADVARSEL	: USYNLIG LASERSTRÅLING NÅR DEKSEL ÅPNER UNDSK EKSPONERING FOR STRÅLEN.

Este aparelho está classificado como um produto da CLASS 1 LASER. A indicação CLASS 1 LASER PRODUCT MARKING está colocada na parte posterior do aparelho.

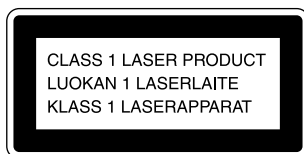

Bem-vindo!

Parabéns por ter adquirido um leitor de CD da Sony. Antes de iniciar a utilização deste aparelho, leia cuidadosamente este manual e guarde-o para consultas futuras.

Acerca deste manual

As instruções deste manual destinam-se aos modelos CDP-CE515 e CDP-C460Z. O CDP-CE515 é o modelo utilizado para efeitos de ilustração, salvo indicação em contrário. Qualquer diferença de funcionamento que possa existir será claramente indicada no texto, por exemplo, “Só para o modelo CDP-CE515.”

Convenções

- As instruções deste manual descrevem as teclas do leitor. Pode também utilizar as teclas do telecomando, se estas tiverem os mesmos nomes ou nomes semelhantes às teclas do leitor.
- Os símbolos abaixo apresentados são utilizados neste manual:



Indica que a tarefa pode ser efectuada com o telecomando.



Indica a apresentação de conselhos e sugestões, que simplificam a execução da tarefa.

ÍNDICE

Começar

Desempacotamento	4
Ligação do sistema	4
Ligar outro leitor de CD	6

Reproduzir um CD	8
------------------------	---

Reproduzir CDs

Utilização do visor	10
Substituição de CD durante a reprodução de um CD	12
Localização de um CD específico	12
Para localizar uma faixa específica	13
Para localizar um determinado ponto de uma faixa	14
Repetição da faixa actual	14
Reprodução por ordem aleatória (Reprodução shuffle)	14
Criação do seu próprio programa (Reprodução de programa)	15
Controlar outro leitor de CD (Mega Control)	18
Reproduzir alternadamente (reprodução No-Delay/X-Fade)	19

Gravar a partir de um CD

Gravação do seu próprio programa	20
Gravação de um CD com definição da duração da fita (Montagem temporizada) (só para o modelo CDP-CE515)	20
Fazer aparecer (Fade in) ou desaparecer (Fade out) gradualmente o som	21
Regular o nível de gravação (Pesquisa de picos) (só para o modelo CDP-CE515)	22

Memorizar informação sobre um CD (ficheiros personalizados)

Funções dos ficheiros personalizados	23
Identificar discos (identificação de discos)	23
Memorizar faixas específicas (banco de apagamento)	25

Informações suplementares

Precauções	26
Notas sobre CDs	26
Resolução de problemas	27
Especificações	27

Índice

Índice	Contracapa
--------------	------------

Desempacotamento

Verifique se os acessórios abaixo apresentados foram fornecidos juntamente com o leitor de CD:

- Cabo de ligação áudio (1)
- Telecomando (remoto) (1)
- Pilhas SUM-3 (NS) da Sony (2)

Introdução das pilhas no telecomando

Pode utilizar o telecomando fornecido para controlar as funções do leitor.

Introduza duas pilhas R6 (tamanho AA) fazendo coincidir os pólos + e - com as indicações do compartimento de pilhas. Se utilizar o telecomando, aponte-o na direcção do sensor remoto  do leitor.

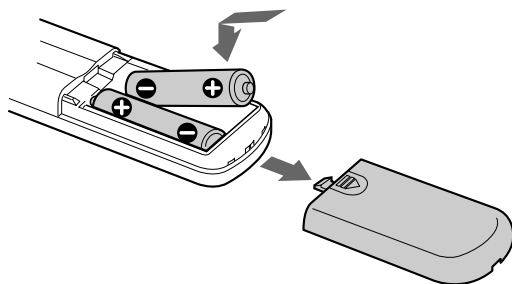

Quando deve substituir as pilhas

Em condições de utilização normal, as pilhas duram cerca de seis meses. Substitua as pilhas velhas, se o telecomando deixar de controlar as funções do leitor.

Notas

- Não coloque o telecomando em locais quentes ou húmidos.
- Não deixe cair objectos estranhos para dentro da caixa, em especial quando estiver a substituir as pilhas.
- Não exponha o sensor remoto à luz directa dos raios solares ou à luz emitida por aparelhos de iluminação, pois pode danificá-lo.
- Se não utilizar o telecomando durante um longo período de tempo, retire as pilhas para evitar os danos provocados pelo derramamento e pela corrosão do líquido das pilhas.

Ligação do sistema

Introdução

Esta secção descreve como se liga o leitor de CD ao amplificador. Não se esqueça de desligar todos os componentes do sistema antes de efectuar as ligações necessárias.

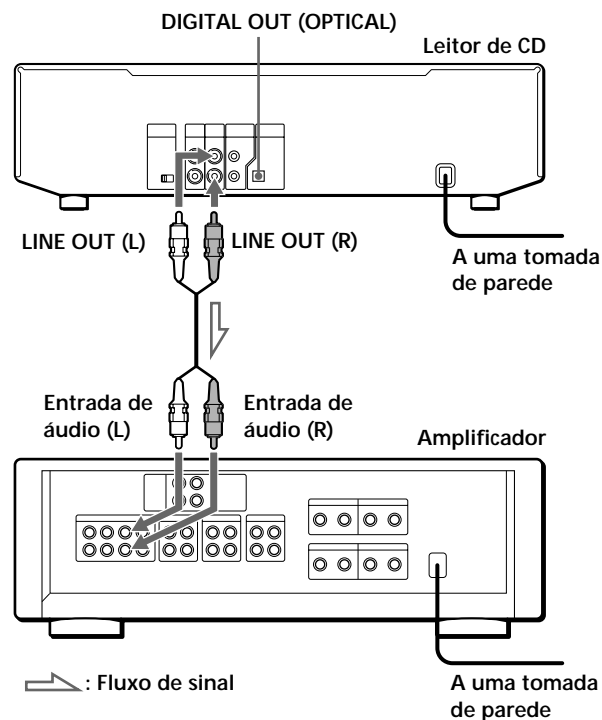

Quais são os cabos requeridos?

Cabo de áudio (fornecido) (1)

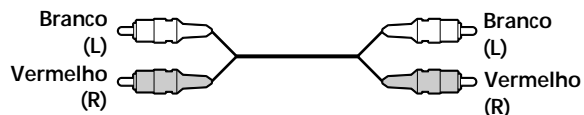

Ligações

Durante a ligação de um cabo de áudio, faça coincidir o cabo com um código de cores com os jacks correctos dos componentes: Vermelho (direita) a Vermelho e Branco (esquerda) a Branco. Efectue correctamente as ligações para evitar ruídos durante a reprodução.

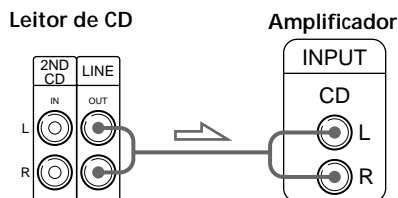

⚡ Pode regular o nível de saída do amplificador

Carregue em LINE OUT LEVEL +/- no telecomando. Pode reduzir o nível de saída até -20 dB.

Quando se reduz o nível de saída, aparece no visor a indicação " FADE ".

Nota

Se carregar nos botões LINE OUT LEVEL +/- no telecomando durante a gravação, o nível da gravação altera mesmo que tenha sido pré-programado no deck de cassetes, etc.

- Se tiver um componente digital, como um amplificador digital, um conversor D/A, DAT ou MD

Ligue o componente através do dispositivo de ligação DIGITAL OUT (OPTICAL), utilizando o cabo óptico (não fornecido). Retire a tampa de protecção e ligue o cabo óptico.

Se efectuar esta ligação, não é possível utilizar as funções "fade in", "fade out" (página 21) e de Fade temporizado (página 22).

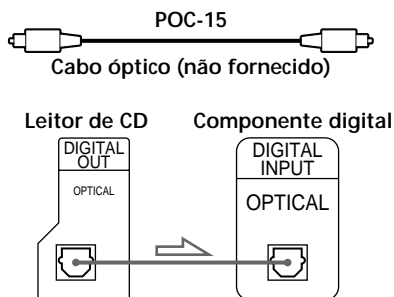

Nota

Se efectuar a ligação através do dispositivo de ligação DIGITAL OUT (OPTICAL), pode surgir algum ruído durante a reprodução de outras fontes de som, como por exemplo, um CD-ROM.

- ⚡ Se possuir um equipamento da Sony, equipado com a ficha tipo jack CONTROL A1

Ligue o aparelho com a ficha tipo jack CONTROL A1. Simplifica, assim, o funcionamento dos sistemas audio compostos por vários componentes independentes da Sony. Para mais informações, consulte as instruções suplementares "CONTROL-A1 Control System".

- ⚡ Se utilizar outro leitor de CD da Sony juntamente com este leitor

Pode utilizar o telecomando para comandar apenas este leitor.

- Se utilizar um leitor equipado com o selector COMMAND MODE:

Não altere a posição do selector COMMAND MODE, que vem pré-definida de fábrica para CD 1 e coloque o selector do outro leitor na posição CD 2 ou CD 3. Em seguida, regule o interruptor CD 1/2/3 existente no telecomando fornecido para cada leitor.
- Se utilizar um leitor não equipado com o selector COMMAND MODE:

O modo de comando dos leitores não equipados com o selector COMMAND MODE é CD 1. Regule o selector COMMAND MODE deste leitor e o interruptor CD 1/2/3, existente no telecomando, para CD 2 ou CD 3.

Ligação do cabo de alimentação

Ligue o cabo de alimentação a uma tomada de parede.

Transporte do leitor

Antes de transportar o leitor, efectue o procedimento indicado abaixo para voltar a colocar os mecanismos internos na sua posição original.

- 1 Retire todos os CD do tabuleiro de CD.
- 2 Carregue em OPEN/CLOSE para fechar o tabuleiro de CD.

A mensagem "-NO DISC-" aparece no visor.
- 3 Espere cerca de 10 segundos e depois carregue em POWER para desligar o leitor.

Ligar outro leitor de CD

Se tiver um leitor de CD da Sony equipado com a ficha tipo jack CONTROL A1 e conseguir regular o respectivo modo de comando para CD 3, pode controlar esse segundo leitor a partir do leitor de CD principal. Depois de ligar este leitor e um amplificador, proceda da seguinte maneira:
 Antes de fazer esta ligação, desligue os dois leitores da corrente.

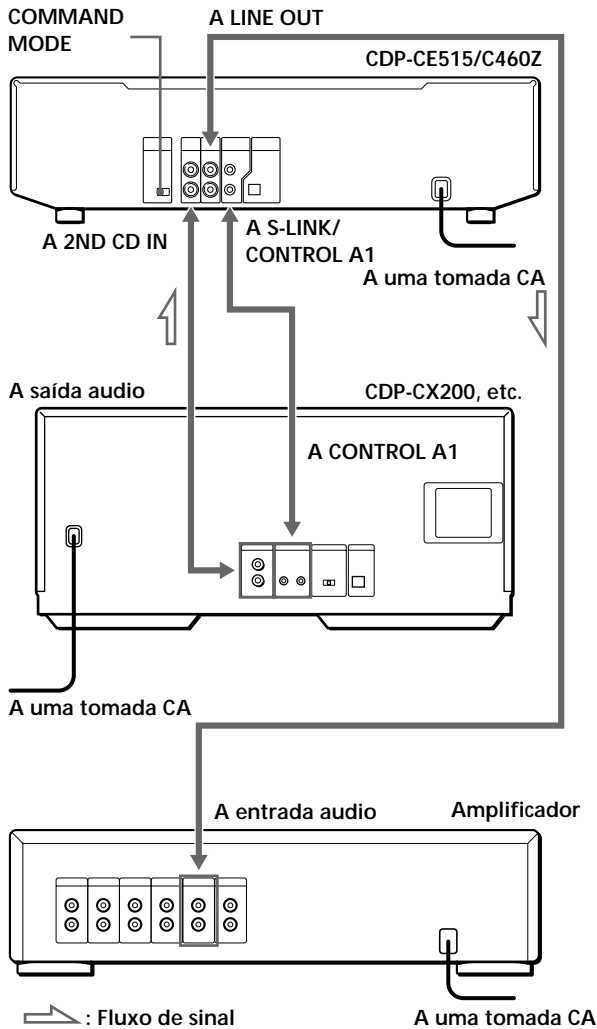

Quais são os cabos necessários?

- Cabo áudio (1) (utilize o cabo fornecido com o leitor.)
- Cabo CONTROL A1 (1) (não fornecido)

- 1 Ligue os dois leitores através de um cabo áudio (consulte também “Ligações” na página 5).

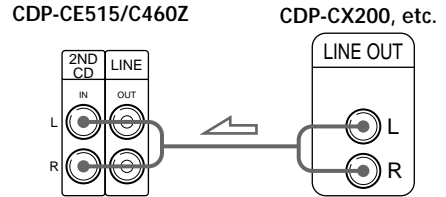

- 2 Ligue os dois leitores através de um cabo CONTROL A1.

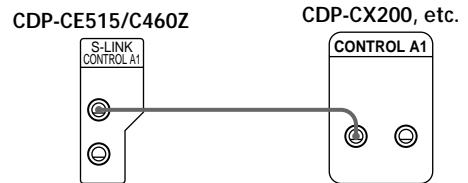

Para mais informações sobre esta ligação, consulte as instruções adicionais descritas em “CONTROL-A1 Control System”.

- 3 Regule o selector COMMAND MODE de cada leitor.
 Regule o selector COMMAND MODE do leitor principal para CD 1 ou CD 2 e o do outro leitor para CD 3.

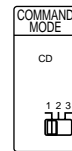

Para mais informações sobre como utilizar o segundo leitor, consulte “Controlar outro leitor de CD” na página 18 e “Reproduzir alternadamente” na página 19.

- 4** Ligue o cabo de alimentação CA de ambos os leitores às respectivas tomadas CA.

Notas

- Além do segundo leitor, não pode ligar mais nenhum leitor às fichas tipo jack 2ND CD IN do leitor principal.
- Quando ligar um segundo leitor de CD, não ligue o conector DIGITAL OUT (OPTICAL) deste aparelho ao amplificador.

Reproduzir um CD

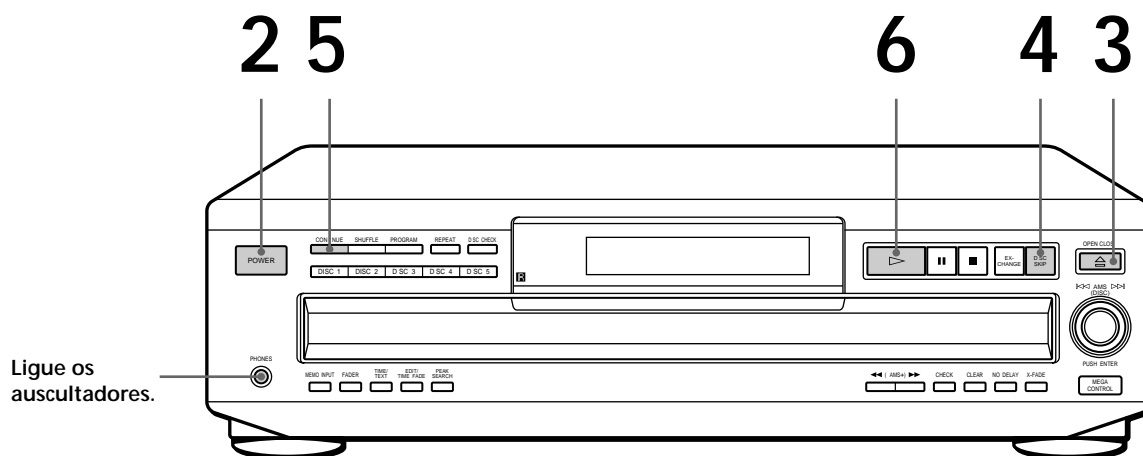

- Para obter instruções sobre a ligação do sistema, consulte as páginas 4 – 5.

- 1** Ligue o amplificador e seleccione a posição referente ao leitor de CD, de forma a poder ouvir o som proveniente deste último.
- 2** Carregue em POWER para ligar o leitor.
- 3** Carregue em OPEN/CLOSE e coloque o CD no compartimento de CD.

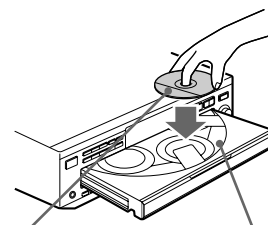



Com a etiqueta virada para cima

Número do CD

- 4** Para colocar outros CD, carregue em DISC SKIP e coloque os CD pela ordem por que pretende reproduzi-los.
Sempre que carregar na tecla, o tabuleiro de CD roda e pode colocar os CD nos compartimentos vazios. O leitor reproduz o primeiro CD que está virado para si.
- 5** Carregue em CONTINUE para seleccionar o modo reprodução contínua ALL DISCS ou 1 DISC.
Sempre que carregar em CONTINUE, aparece no visor a indicação "ALL DISCS" ou "1 DISC".

Se seleccionar	O leitor reproduz
ALL DISCS	Todos os CD existentes no leitor consecutivamente pela ordem do número de CD
1 DISC	Apenas o CD seleccionado

 Pode seleccionar o disco a reproduzir primeiro
Carregue num dos botões DISC 1 – 5.

 Pode regular o nível de saída do amplificador 
Carregue em LINE OUT LEVEL +/- no telecomando.
Pode reduzir o nível de saída até -20 dB.
Quando se reduz o nível de saída, aparece no visor a indicação "FADE".
Quando regular o nível de saída muda, também, o volume dos auscultadores.

Nota





Se carregar nos botões LINE OUT LEVEL +/- no telecomando durante a gravação, o nível da gravação altera mesmo que tenha sido pré-programado no deck de cassetes, etc.

6 Carregue em .
O compartimento de CD fecha-se e o leitor reproduz todas as faixas uma vez (reprodução contínua).
Regule o volume do amplificador.

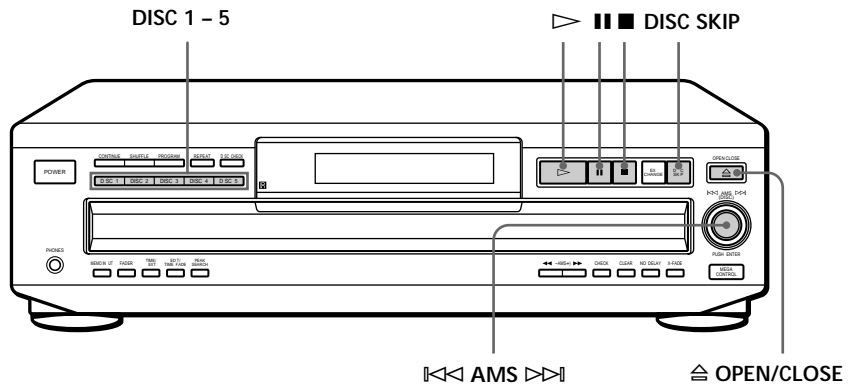
Para parar a reprodução

Carregue em .

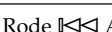
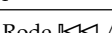

Para	Faça o seguinte
Efectuar uma pausa	Carregue em 
Retomar a reprodução após a pausa	Carregue em  ou 
Seleccionar a faixa seguinte	Rode  no sentido dos ponteiros do relógio
Seleccionar a faixa anterior	Rode  no sentido contrário ao dos ponteiros do relógio
Avançar para o CD seguinte	Carregue em DISC SKIP
Seleccionar directamente um disco	Carregue em DISC 1 – 5
Parar a reprodução e retirar o CD	Carregue em 

Utilização do visor

Utilize o visor para verificar as informações sobre o CD.

CDP-CE515

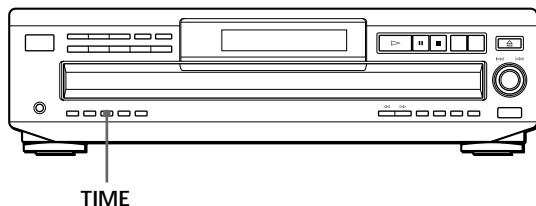

CDP-C460Z

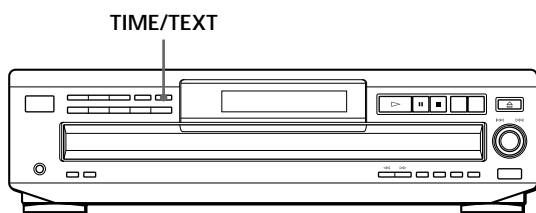

Verificação do número total e do tempo de reprodução das faixas

Carregue em TIME/TEXT antes de iniciar a reprodução.

O visor mostra o número do CD actual, o número total das faixas, o tempo total de reprodução e a lista de músicas.

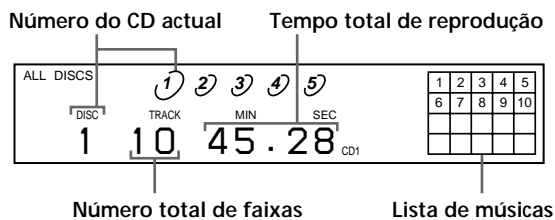

As informações também são visualizadas se carregar em OPEN/CLOSE para fechar o compartimento do disco.

As faixas numeradas acima de 20 não aparecem na lista de músicas.

Notas sobre as indicações do número do CD

- O círculo vermelho à volta do número do CD indica que o CD está pronto para ser reproduzido.
- Se todas as faixas de um CD tiverem sido reproduzidas, o semi-círculo à volta do número do CD desaparece.
- Se um compartimento de CD estiver vazio, o semi-círculo à volta do número do CD desaparece.

Visualização das informações durante a reprodução de um CD

Durante a reprodução de um CD, o visor mostra o número do CD actual, o número da faixa, o tempo de reprodução da faixa e a lista de músicas.

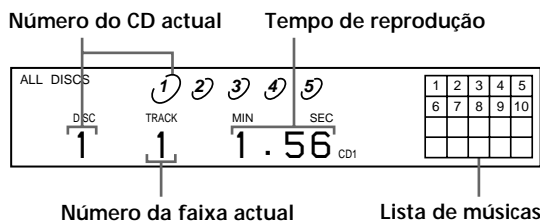

Os números das faixas da lista de músicas desaparecem depois de serem reproduzidos.

Verificação do tempo restante

Sempre que carregar em TIME/TEXT durante a reprodução de um disco, o visor altera como se mostra na tabela abaixo.

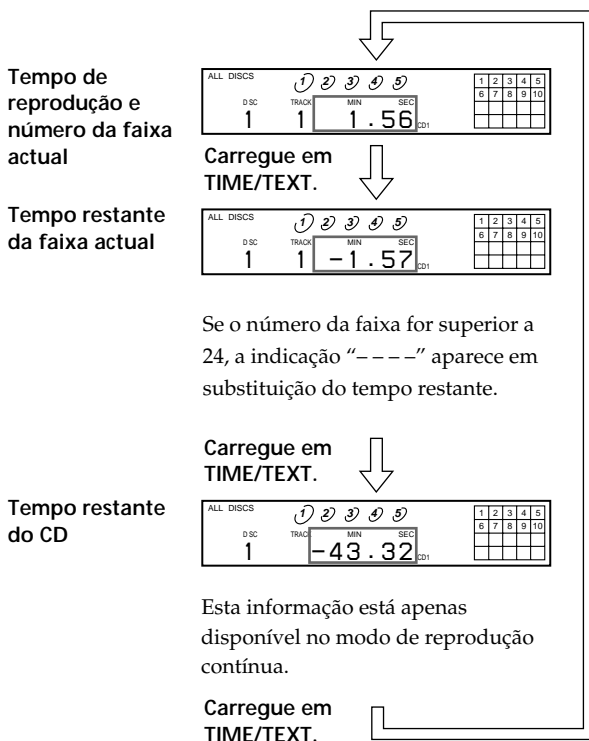

Consultar as informações dos discos CD-TEXT

Os discos CD-TEXT contêm informações, como os títulos do disco ou os nomes dos artistas, memorizados num espaço em branco, também existente nos discos normais mas que não é utilizado para informações. O visor mostra as informações CD-TEXT do disco para que possa consultar o nome do disco, o nome do artista e o título da faixa. Quando o leitor detecta discos CD-TEXT, a indicação "CD-TEXT" acende-se no visor. Sempre que carregar na tecla TIME/TEXT, o visor altera-se pela ordem indicada abaixo.

- Antes de iniciar a reprodução

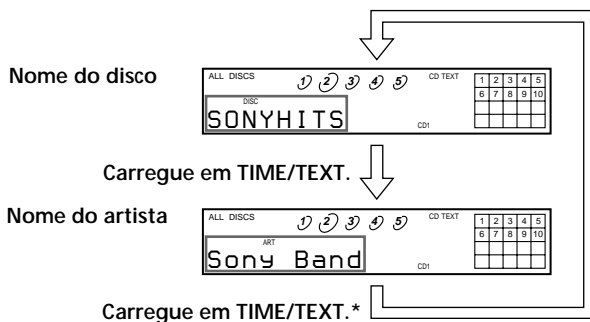

* Antes de voltar à indicação do nome do disco, o visor mostra, durante alguns segundos, o número do disco actual, o número total de faixas e o tempo total de reprodução do disco.

- Durante a reprodução de um disco

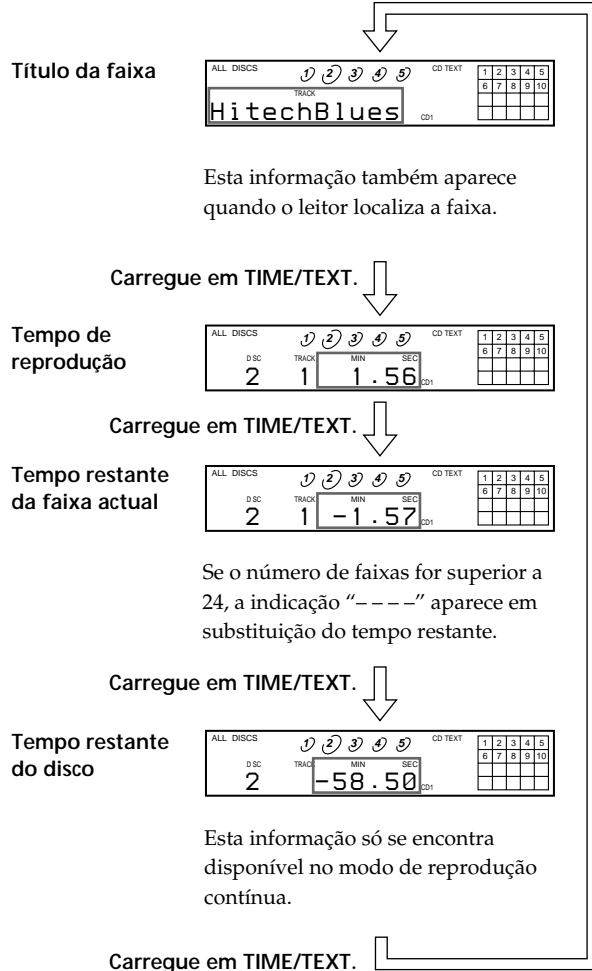

Se cada uma das informações CD-TEXT exceder os 12 caracteres, os primeiros 12 caracteres acendem-se depois de todos os caracteres aparecerem no visor.

Nota

Este leitor só pode mostrar o nome dos discos, os títulos das faixas e os nomes dos artistas a partir de discos CD-TEXT. As outras informações CD-TEXT não aparecem no visor.

Para reproduzir as faixas preferidas do disco

Alguns discos CD-TEXT dispõem de uma função que permite reproduzir apenas as suas faixas preferidas.

No modo de paragem, carregue em HIGH-LIGHT, no telecomando, para iniciar a reprodução das suas faixas preferidas.

Durante a reprodução destas faixas, a indicação "HIGH LIGHT" pisca no visor.

Se carregar na tecla HIGH-LIGHT quando seleccionar discos que não possuam esta função, a indicação "NO HIGHLIGHT" aparece no visor.

Substituição de CD durante a reprodução de um CD

Pode abrir o tabuleiro de CD durante a reprodução de um CD para que possa verificar os CD que vão ser reproduzidos a seguir e mudar de CD sem interromper a reprodução do CD actual.

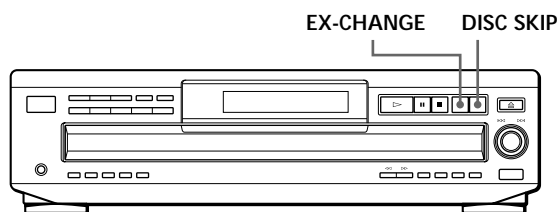

- 1 Carregue em EX-CHANGE.
O tabuleiro de CD abre-se e aparecem dois compartimentos de CD. Mesmo que o leitor esteja a reproduzir um disco, a reprodução não é interrompida.
- 2 Substitua os CD existentes por novos CD.
O leitor reproduz o CD que se encontra no compartimento do lado esquerdo após o CD actual e depois reproduz o CD que se encontra no compartimento do lado direito.
- 3 Carregue em DISC SKIP.
O tabuleiro de CD roda e aparecem outros dois compartimentos de CD.
- 4 Substitua os CD existentes por novos CD.
- 5 Carregue em EX-CHANGE.
O tabuleiro de CD fecha-se.

Ao abrir o compartimento do disco carregando em EX-CHANGE

- Se a reprodução do disco actual acabar, o leitor interrompe a reprodução. Se o disco for reproduzido em modo de Reprodução repetitiva 1 DISC (consulte a página 14), o leitor volta a reproduzir o disco actual.
- Em modo de reprodução aleatória ALL DISCS (consulte a página 14), o leitor reproduz aleatoriamente todas as faixas do disco actual.
- Em modo de Reprodução de programa (consulte a página 15), o leitor só reproduz as faixas do disco actual.
- Não empurre o tabuleiro do disco para o fechar no passo 5, porque pode danificar o leitor.

Localização de um CD específico

Pode localizar qualquer CD antes ou durante a reprodução de um CD.

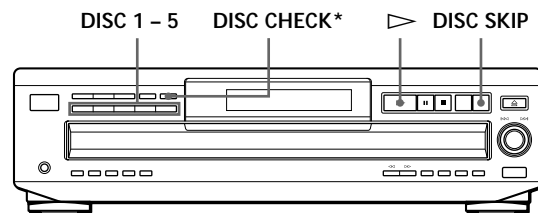

* Só para o modelo CDP-CE515

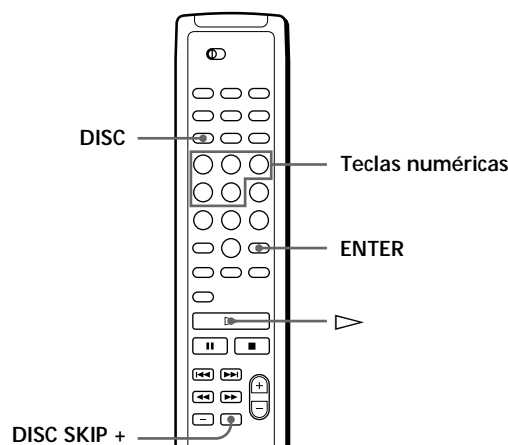

Para localizar	Carregue em
o CD seguinte	DISC SKIP durante a reprodução de um CD. Quando utilizar o telecomando, carregue em DISC SKIP +.
directamente um CD específico	DISC 1 - 5. Quando utilizar o telecomando, siga o procedimento abaixo. 1 Carregue em DISC. 2 Carregue na tecla numérica correspondente ao disco. 3 Carregue em ENTER.
um CD durante a verificação das etiquetas (Só para o modelo CDP-CE515)	DISC CHECK enquanto o tabuleiro de CD estiver aberto. O tabuleiro de CD roda para mostrar as etiquetas dos CD. Se o CD pretendido aparecer à sua frente, carregue em ▷ para iniciar a reprodução.
um CD através da leitura óptica da primeira faixa de cada CD durante 10 segundos (Só para o modelo CDP-CE515)	DISC CHECK antes de iniciar a reprodução enquanto o tabuleiro de CD estiver fechado. Se encontrar o CD pretendido, carregue em ▷ para iniciar a reprodução.

💡 Pode aumentar o tempo de reprodução durante a leitura óptica dos CD

Carregue várias vezes em DISC CHECK até que o tempo de reprodução pretendido (10, 20 ou 30) apareça no visor. Sempre que carregar na tecla, o tempo de reprodução altera-se ciclicamente.

Notas

- Se carregar em DISC CHECK, o modo de reprodução altera automaticamente para modo de Reprodução contínua ALL DISCS.
- Se abrir o compartimento do disco carregando em EX-CHANGE, não pode utilizar a função DISC CHECK.
- Mesmo que carregue em DISC CHECK com a indicação "REPEAT" no visor (consulte a página 14), o leitor pára depois de ter feito uma vez a leitura de todos os discos.

Para localizar uma faixa específica

Pode localizar rapidamente qualquer faixa durante a reprodução de um disco utilizando o controlo AMS (AMS: Sensor automático de música) ou as teclas numéricas do telecomando.

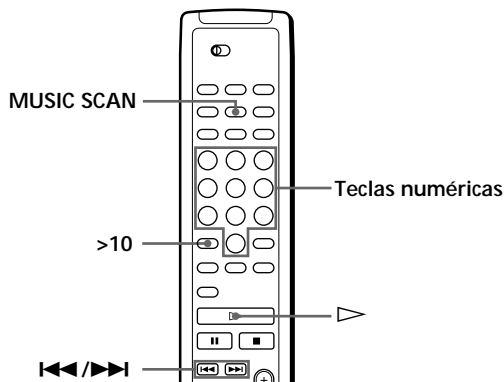
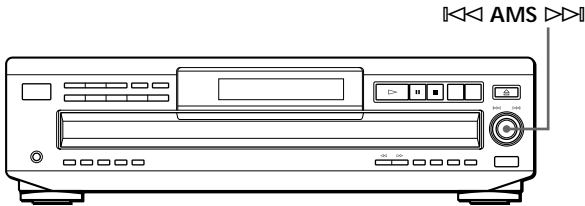

Para localizar	Faça o seguinte
As faixas seguintes	Rode ◀◀ AMS ▶▶ no sentido dos ponteiros do relógio até encontrar a faixa. Se utilizar o telecomando, carregue em ▶▶ repetidamente até encontrar a faixa.
A faixa actual ou as anteriores	Rode ◀◀ AMS ▶▶ no sentido contrário ao dos ponteiros do relógio até encontrar a faixa. Se utilizar o telecomando, carregue em ◀◀ repetidamente até encontrar a faixa.
Uma faixa específica directamente	Carregue na tecla numérica da faixa no telecomando
Uma faixa através da leitura óptica de cada faixa durante 10 segundos	Antes de iniciar a reprodução, carregue em MUSIC SCAN no telecomando. Quando localizar a faixa pretendida, carregue em ▷ para iniciar a reprodução.

💡 Para localizar directamente uma faixa numerada acima de 10

Carregue primeiro em >10 e depois na tecla numérica correspondente no telecomando. Para introduzir "0", utilize a tecla 10.

Exemplo: Para reproduzir a faixa número 30

Carregue primeiro em >10 e depois em 3 e 10.

💡 Pode aumentar o tempo de reprodução durante a leitura óptica das músicas

Carregue várias vezes em MUSIC SCAN até que o tempo de reprodução pretendido (10, 20 ou 30) apareça no visor. Sempre que carregar neste botão, o tempo de reprodução vai-se alterando de forma cíclica.

Para localizar um determinado ponto de uma faixa

Também pode localizar um ponto específico de uma faixa durante a reprodução de um disco.

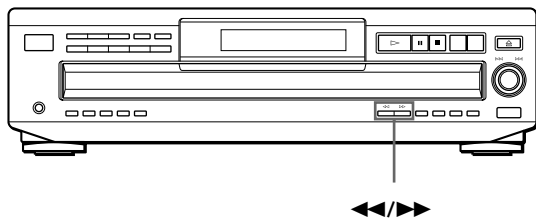

Para localizar	Carregue sem soltar
Um ponto enquanto controla o som	►► (avançar) ou ◄◄ (recuar) até localizar o ponto
Rapidamente um ponto através das indicações do visor durante o modo de pausa	►► (avançar) ou ◄◄ (recuar) até localizar o ponto. Durante esta operação não se ouve o som.

Nota

Se a indicação "OVER" aparecer no visor, isso significa que o disco chegou ao fim enquanto carregava na tecla ►►. Carregue em ◄◄ ou rode ◄◄ AMS ►► no sentido contrário ao ponteiros do relógio para recuar.

Repetição da faixa actual

Pode reproduzir várias vezes os mesmos discos/faixas em qualquer modo de reprodução.

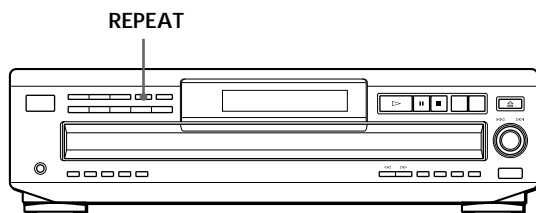

Carregue em REPEAT durante a reprodução do CD. A indicação "REPEAT" aparece no visor. O leitor repete os discos/faixas do seguinte modo:

Se estiver a utilizar	O leitor repete
reprodução contínua (ALL DISCS) (página 8)	O número total de faixas de todos os CD
reprodução contínua (1 DISC) (página 8)	O número total de faixas do CD actual
reprodução shuffle (ALL DISCS) (página 14)	O número total de faixas de todos os CD por ordem aleatória
reprodução shuffle (1 DISC) (página 15)	O número total de faixas do CD actual por ordem aleatória
reprodução programada (página 15)	O mesmo programa

Para cancelar a reprodução repetitiva

Carregue várias vezes em REPEAT até que a indicação "REPEAT OFF" apareça no visor.

Repetição da faixa actual

Só pode repetir a faixa actual durante a reprodução do disco em qualquer modo de reprodução.

Durante a reprodução da faixa pretendida, carregue continuamente em REPEAT até que a indicação "REPEAT 1" apareça no visor.

Reprodução por ordem aleatória (Reprodução shuffle)

O leitor pode alterar a ordem das faixas e reproduzi-las por uma ordem aleatória. O leitor ordena as faixas de todos os CD ou do CD especificado.

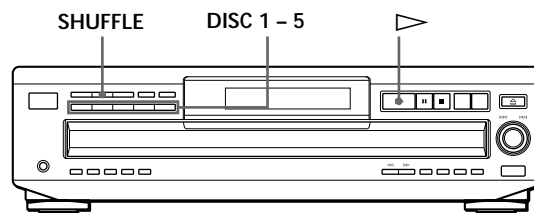



Reprodução shuffle em todos os CD

Pode reproduzir as faixas de todos os CD por ordem aleatória.

- 1 Carregue várias vezes em SHUFFLE até que "ALL DISCS" apareça no visor.
- 2 Carregue em ► para iniciar a reprodução shuffle ALL DISCS. A indicação ◻ aparece no visor, enquanto o leitor altera a ordem das faixas.

Para cancelar a reprodução shuffle
Carregue em CONTINUE.

 Pode activar a função de reprodução shuffle durante a reprodução de um CD
Carregue em SHUFFLE. A reprodução shuffle é iniciada a partir da faixa actual.

 Pode especificar os CD durante a reprodução shuffle (Seleccione a reprodução shuffle)
Pode especificar discos durante o modo Reprodução aleatória ALL DISCS, fazendo com que as respectivas faixas sejam reproduzidas por ordem aleatória.
Carregue em DISC 1 – 5 para especificar os CD após o passo 1.
Os números dos CD especificados aparecem no visor com semi-círculos à volta. Para cancelar os CD seleccionados, carregue novamente em DISC 1 – 5. Os semi-círculos desaparecem.
Para regressar à reprodução shuffle ALL DISCS, carregue duas vezes em SHUFFLE.

Reprodução shuffle para um CD

Pode reproduzir todas as faixas do CD especificado por ordem aleatória.

- 1 Carregue várias vezes em SHUFFLE até que a mensagem "1 DISC" apareça no visor.
- 2 Carregue em DISC 1 – 5 para iniciar a reprodução shuffle 1 DISC do CD seleccionado.
A indicação  aparece no visor, enquanto o leitor altera a ordem das faixas.

Para cancelar a reprodução shuffle
Carregue em CONTINUE.

 Pode activar a função de reprodução shuffle durante a reprodução de um CD
Carregue em SHUFFLE. A reprodução shuffle é iniciada a partir da faixa actual.

Criação do seu próprio programa (Reprodução de programa)

Pode definir a ordem das faixas dos discos e criar o seu próprio programa, que pode conter um máximo de 32 "passos" — um "passo" pode conter uma faixa ou um disco completo.

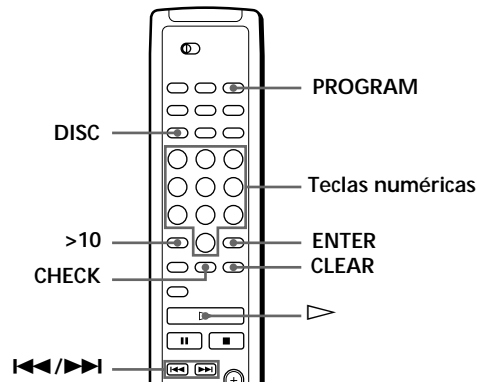
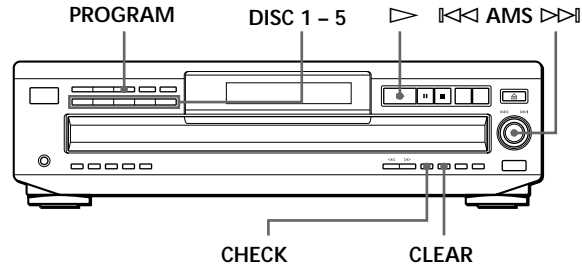

Para criar um programa no leitor

- 1 Carregue em PROGRAM.
Aparece no visor a indicação "PROGRAM".
Se já houver um programa memorizado, aparece no visor o último passo do programa. Se quiser apagar todo o programa, não solte CLEAR enquanto não aparecer no visor a indicação "ALL CLEAR" (consulte a página 17).
- 2 Carregue em DISC 1 – 5 para seleccionar o disco.

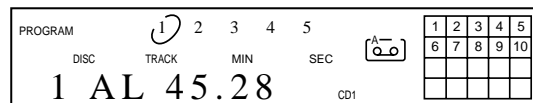

"AL" no visor representa "todas" as faixas.
Se quiser programar todo o disco num só passo, ignore os passos 3 e 4 e avance para o passo 5.

(continuação)

- 3** Rode **◀◀ AMS ▶▶** até aparecer no visor o número da faixa que pretende.
O número da faixa a ser programada pisca e aparece no visor o tempo total de reprodução incluindo a faixa.



- 4** Carregue em **◀◀ AMS ▶▶** para seleccionar a faixa.

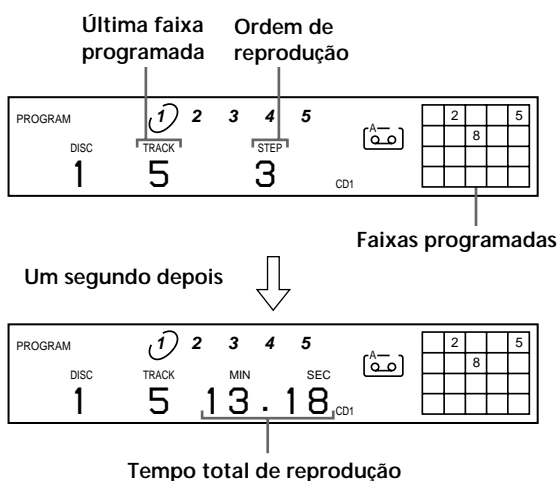

Se se enganar

Carregue em CLEAR e depois repita os passos 3 e 4.

- 5** Para programar outros discos ou faixas, faça o seguinte:

Para programar	Repita o(s) passo(s)
Outros discos	2
Outras faixas do mesmo disco	3 e 4
Outras faixas de outros discos	do 2 ao 4

- 6** Carregue em **▶** para iniciar a Reprodução do programa.

Para cancelar a reprodução programada
Carregue em CONTINUE.

💡 Pode criar o seu próprio programa enquanto verifica as etiquetas dos discos

Com o compartimento do disco aberto, siga os passos 1 a 6, carregando em DISC SKIP para verificar as etiquetas dos discos. Se fechar o compartimento do disco antes do passo 6, passado um momento aparece no visor o tempo total de reprodução.

Note que, se o número da faixa programada não for encontrado no disco, esse passo é automaticamente apagado.

💡 O programa mantém-se mesmo depois de terminar a Reprodução do programa

Se carregar em **▶**, pode reproduzir novamente o mesmo programa.

💡 O programa permanece até que seja apagado ou o leitor desligado

Se substituir o CD, os números da faixa e do CD programados mantêm-se. Por isso, o leitor reproduz apenas os números de faixa e de CD existentes. No entanto, os números de faixa e de CD que não forem encontrados no leitor ou no CD, são apagados do programa e o resto do programa é reproduzido pela ordem programada.

Nota

O tempo de reprodução total não aparece, se:

- programar uma faixa com um número superior a 20.
- o tempo de reprodução total do programa exceder os 200 minutos.

Criar um programa com o telecomando

- 1** Carregue em PROGRAM.
A indicação "PROGRAM" aparece no visor.

- 2** Carregue em DISC.

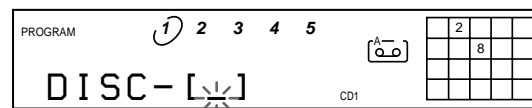

- 3** Carregue na tecla numérica correspondente ao disco.

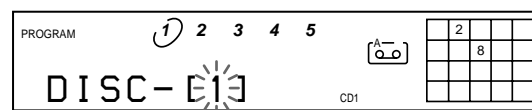

- 4** Carregue em ENTER para seleccionar o disco.

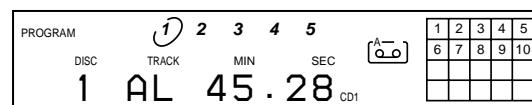

Se quiser programar todo o disco como um único passo, ignore os Passos 5 a 6 e avance para o Passo 7.

- 5 Carregue em **◀◀/▶▶** até que o número da faixa pretendida apareça no visor.

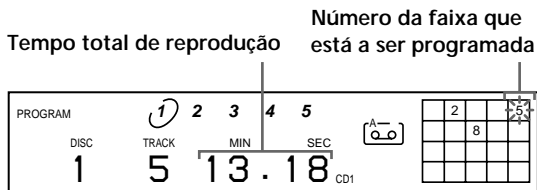

- 6 Carregue em **ENTER** para seleccionar a faixa.

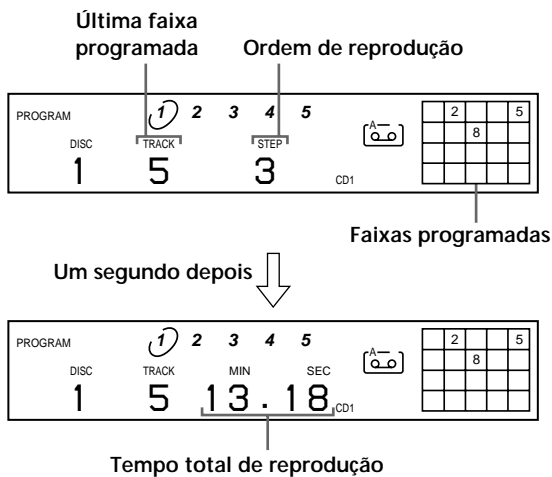

- 7 Para programar outros discos ou faixas, proceda da seguinte forma:

Para programar	Repita os Passos
Outros discos	2 a 4
Outras faixas do mesmo disco	5 e 6
Faixas de outros discos	2 a 6

- 8 Carregue em **▷** para iniciar a reprodução de programa.

Para cancelar a reprodução de programa

Carregue em **CONTINUE**.

💡 Pode seleccionar directamente uma faixa usando as teclas numéricas
Carregue na tecla numérica da faixa no Passo 5. Para seleccionar uma faixa com número superior a 10, utilize a tecla >10 (consulte a página 13).

💡 Pode criar o seu próprio programa enquanto consulta a identificação dos discos
Para consultar a identificação dos discos, abra o tabuleiro e siga os Passos 1 a 8 enquanto carrega na tecla **DISC SKIP**. Se fechar o tabuleiro do disco antes do Passo 8, o tempo total de reprodução aparece no visor. Se o leitor não encontrar o número de faixa programado, esse passo é apagado automaticamente.

Nota

- O tempo total de reprodução não aparece se:
 - Tiver programado uma faixa cujo número seja superior a 20.
 - O tempo total de reprodução do programa exceder os 200 minutos.

Verificação da ordem das faixas

Pode verificar o programa antes ou depois de iniciar a reprodução.

Carregue em **CHECK**.

Sempre que carregar nesta tecla, o visor mostra a faixa (os números de faixa e de CD) ou o CD (o número de CD e a mensagem "AL") de cada passo pela ordem programada. Depois da reprodução do último passo do programa, o visor mostra "END" e volta à indicação original. Se verificar a ordem depois de iniciar a reprodução, o visor mostra apenas os passos restantes.

Alteração da ordem das faixas

Pode alterar o programa antes de iniciar a reprodução.

Para	Faça o seguinte
apagar uma faixa	Carregue em CHECK até a faixa que pretende apareça no visor e depois carregue em CLEAR
apagar a última faixa do programa	Carregue em CLEAR . Sempre que carregar no botão, limpa a última faixa.
adicionar faixas ao final do programa	Siga o procedimento de programação
alterar todo o programa	Segure a tecla CLEAR até aparecer no visor a indicação "ALL CLEAR". Crie um novo programa seguindo o procedimento de programação.

Controlar outro leitor de CD (Mega Control)

Este aparelho pode controlar um segundo leitor de CD (consulte "Ligar outro leitor de CD" nas páginas 6 e 7). Os controlos de ambos os CDs funcionam, mesmo que ligue um segundo leitor de CD ao leitor principal. Quando carrega na tecla do modo de reprodução de cada um dos leitores, o leitor que está em movimento pára e o outro leitor começa a funcionar.

Os controlos indicados na figura abaixo permanecem activos enquanto a tecla MEGA CONTROL estiver acesa.

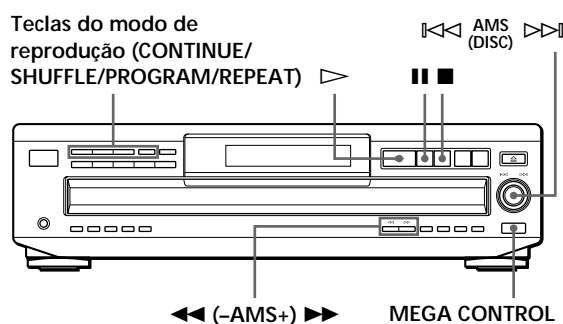

- 1 Carregue em MEGA CONTROL no leitor principal. A tecla MEGA CONTROL acende e o visor mostra o número do disco que introduziu no segundo leitor.

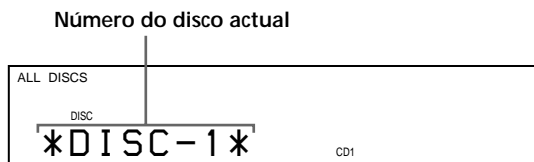

- 2 Selecciona o modo de reprodução pretendido. Para programar faixas, utilize os controlos do segundo leitor.
- 3 Carregue em ▷ neste leitor para iniciar a reprodução. O leitor inicia a reprodução e o visor mostra o disco actual, os números das faixas e o tempo de reprodução da faixa que está a ser reproduzida. Com a tecla MEGA CONTROL acesa, pode comandar o segundo leitor com os controlos deste leitor fazendo o seguinte:

Para	Tem que
Fazer uma pausa	Carregar em
Parar a reprodução	Carregar em ■
Localizar um disco com o segundo leitor regulado para o modo de reprodução contínua	Rodar ◀◀ ^{AMS (DISC)} ▶▶ até que o número do disco pretendido apareça no visor e depois carregar em ◀◀ ^{AMS (DISC)} ▶▶
Localizar uma faixa	Carregar em ◀◀ (-AMS+) ▶▶ até que o número da faixa pretendida apareça no visor

- Para efectuar outras operações, utilize os controlos do segundo leitor ou o telecomando fornecido.
- As teclas AMS (◀◀ / ▶▶) e as teclas de pesquisa (◀◀ / ▶▶) do telecomando controlam o segundo leitor, da forma indicada no telecomando.

Para controlar directamente o segundo leitor com o telecomando fornecido

Regule CD 1/2/3 no telecomando para CD 3 que se localiza numa posição idêntica à do selector COMMAND MODE no painel posterior do segundo leitor.

Para voltar a controlar o leitor principal

Carregue em MEGA CONTROL. Quando a tecla MEGA CONTROL se apagar, já pode controlar o leitor principal.

Notas

- Não é possível localizar um determinado ponto de uma faixa no segundo leitor utilizando os controlos deste leitor.
- Alguns controlos deste leitor funcionam de forma diferente no segundo leitor.

Reproduzir alternadamente (reprodução No-Delay/X-Fade)

Quando ligar o segundo leitor, pode reproduzir alternadamente faixas neste leitor e no segundo leitor, independentemente do modo de reprodução (consulte “Ligar outro leitor de CD” nas páginas 6 e 7).

Selecione um dos seguintes métodos de reprodução:

- **Reprodução No-Delay:** o leitor que está a ser utilizado muda em cada faixa. Sempre que o leitor que está em movimento muda para o outro leitor, este inicia a reprodução imediatamente a seguir ao primeiro a ter terminado, sem que haja cortes de som. O outro leitor salta a parte inicial e começa a reproduzir a partir do momento em que o som aparece.
- **Reprodução X-Fade:** o leitor que está a ser utilizado muda em cada faixa ou no intervalo especificado. Pode seleccionar um intervalo de 30, 60 e 90 segundos. Sempre que o leitor em utilização muda para o outro leitor, o som de ambos é misturado. O leitor actual termina a reprodução com a diminuição progressiva do som enquanto que o outro leitor inicia a reprodução com o aumento progressivo do som.

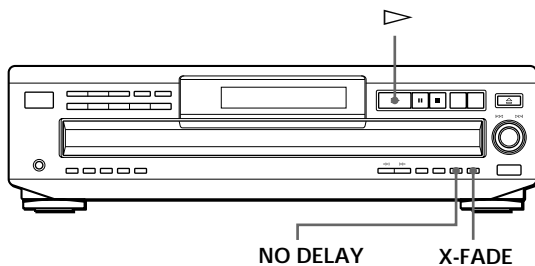

1 Selecione o modo de reprodução pretendido em cada um dos leitores.

2 Se seleccionar a reprodução No-Delay

Carregue em NO DELAY.

A tecla NO DELAY acende-se.

Se seleccionar a reprodução X-Fade

Carregue em X-FADE.

A tecla X-FADE acende-se.

Sempre que carrega na tecla X-FADE, surge a seguinte indicação:

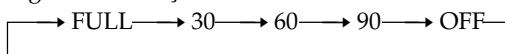

Para mudar de leitor sempre que a reprodução de uma faixa inteira termina, selecione “FULL”.

Para que o leitor actual mude no intervalo especificado, carregue várias vezes em X-FADE até aparecer o intervalo pretendido no visor.

- 3** Carregue em para iniciar a reprodução.
A tecla MEGA CONTROL acende durante a selecção da faixa a reproduzir no segundo leitor.

Para cancelar a reprodução No-Delay/X-Fade

Carregue várias vezes na tecla correspondente até ela se apagar. O leitor actual continua a reprodução.

Pode mudar de método (No-Delay ou X-Fade) durante a reprodução

Carregue na tecla correspondente (NO DELAY ou X-FADE), seguindo o procedimento indicado no ponto 2 acima.

Notas

- Se a reprodução for iniciada com a tecla MEGA CONTROL acesa, esta começa no segundo leitor.
- Se um dos leitores terminar de reproduzir todos os discos/faixas antes do outro, a reprodução é interrompida.
- Não utilize os controlos do segundo leitor durante a reprodução No-Delay/X-Fade. Estes controlos podem não funcionar correctamente.

Gravação do seu próprio programa

Pode gravar um programa que tenha criado numa cassette, etc. O programa pode ter até 32 passos. Se inserir uma pausa durante a programação, pode dividir o programa em dois para gravar em ambos os lados da cassette.

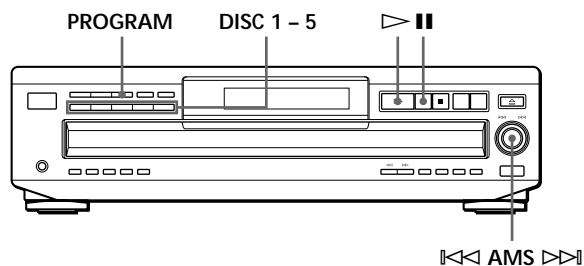

- 1 Crie o seu programa (para o lado A quando gravar numa cassette) durante a verificação do tempo total de reprodução indicado no visor. Siga os Passos 1 a 5 de "Criação do seu próprio programa" na página 15. A indicação $\left[\overset{A}{\circ} \right]$ aparece no visor.
- 2 Carregue em **||** para introduzir uma pausa, se pretender efectuar uma gravação em ambos os lados da cassette. As indicações "PAUSE" e $\left[\overset{A}{\circ} \right]$ aparecem no visor e o tempo de reprodução é reposto a "0.00". Se estiver a efectuar uma gravação apenas num dos lados de uma cassette, ignore este passo e siga para o Passo 4.

Cada pausa conta como um passo

Pode programar até 31 passos quando inserir uma pausa.

- 3 Repita os Passos 2 a 5 de "Criação do seu próprio programa" para criar um programa para o lado B.
- 4 Inicie a gravação no deck de cassetes e carregue em **▷** no leitor. Se estiver a efectuar uma gravação em ambos os lados da cassette, o leitor pára no fim do programa referente ao lado A.
- 5 Para gravar no lado B, vire a cassette e carregue em **▷** ou em **||** no leitor para retomar a reprodução.

☛ Para verificar e alterar o programa

Consultar página 17.

A indicação $\left[\overset{A}{\circ} \right]$ aparece no visor durante a verificação do programa do lado A. A indicação $\left[\overset{B}{\circ} \right]$ aparece no visor durante a verificação do lado B.

Gravação de um CD com definição da duração da fita (Montagem temporizada) (só para o modelo CDP-CE515)

O leitor pode criar um programa que se adapte à duração da cassette.

O leitor cria automaticamente um programa, mantendo a ordem original do disco.

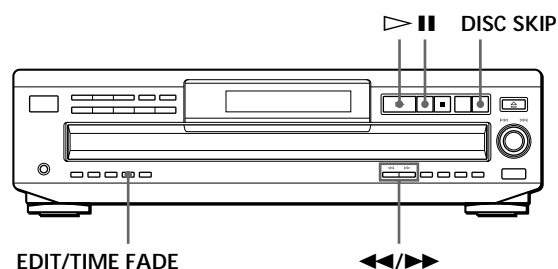

O programa pode conter até 32 passos (uma pausa inserida entre passos conta como um passo).

Não se esqueça de que as faixas numeradas acima de 20 não podem ser programadas automaticamente.







- 1 Carregue em DISC SKIP para seleccionar o CD.
- 2 Carregue várias vezes em EDIT/TIME FADE antes de iniciar a reprodução e até que a indicação "EDIT" apareça no visor e o carácter "A" incluído na indicação $\left[\overset{A}{\circ} \right]$ comece a piscar.
- 3 Carregue em **◀** ou em **▶** para especificar a duração da fita. Sempre que carregar nestas teclas, o visor muda pela ordem indicada abaixo, mostrando a duração de um dos lados da cassette.

C-46 23.00	←→	C-54 27.00	←→	C-60 30.00
⋮	←→	C-90 45.00	←→	C-74 37.00
- 4 Carregue em EDIT/TIME FADE para que o leitor crie o programa. O visor mostra as faixas a gravar. O carácter "B" da indicação $\left[\overset{B}{\circ} \right]$ começa a piscar no visor.
- 5 Se pretender gravar em ambos os lados da cassette, carregue novamente em EDIT/TIME FADE. O leitor introduz uma pausa e cria um programa para o lado B. O visor mostra as faixas programadas. Se estiver a gravar num lado de uma cassette, ignore este passo.
- 6 Inicie a gravação no deck de cassetes e carregue em **▷** no leitor. Se estiver a gravar em ambos os lados da cassette, o leitor efectua uma pausa no fim do programa referente ao lado A.









- 7 Para gravar no lado B, vire a cassette e carregue em  ou em  no leitor para retomar a reprodução.

Para cancelar a montagem temporizada
Carregue em CONTINUE.

 **Pode pré-programar as faixas pretendidas**
Selecione as faixas antes de efectuar o procedimento acima descrito. O leitor cria um programa a partir das faixas restantes.

 **Pode especificar livremente a duração da cassette**
Defina a duração da fita com o controlo  AMS .

Exemplo: se a duração de um dos lados da cassette for 30 minutos e 15 segundos

- 1 Para definir os minutos, rode  AMS  até aparecer no visor a indicação "30" e depois carregue em  AMS .
- 2 Para definir os segundos, rode  AMS  até aparecer no visor a indicação "15" e depois carregue em  AMS .

 **Pode verificar e alterar o programa**
Consultar página 17.



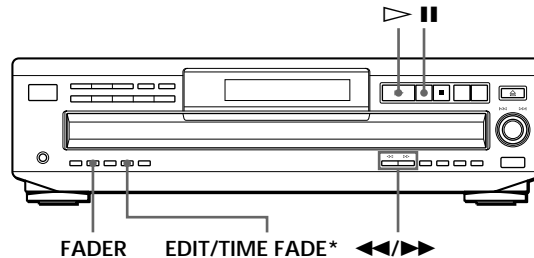

Fazer aparecer (Fade in) ou desaparecer (Fade out) gradualmente o som

Pode efectuar manualmente o "fade in" ou o "fade out" para evitar que as faixas comecem ou terminem de forma abrupta.

Não se esqueça que não se pode servir deste efeito, se estiver a utilizar o dispositivo de ligação DIGITAL OUT (OPTICAL).



*Só para o modelo CDP-CE515

Para	Carregue em FADER
iniciar a reprodução com o "fade in"	Durante a pausa. A indicação  acende no visor e a indicação  começa a piscar. O som da reprodução aumenta gradualmente.
terminar a reprodução com o "fade out"	Para fazer desaparecer gradualmente o som. A indicação  acende no visor e a indicação  começa a piscar. O som da reprodução começa a desaparecer gradualmente e o leitor entra em modo de pausa.

Nota

A função Fade dura cerca de 5 segundos. No entanto, se carregar em FADER durante a Leitura óptica de músicas (consulte página 13), o som da reprodução leva 2 segundos a desaparecer.









Alterar o período de fading

Pode alterar o período de fading de 2 para 10 segundos antes do aparecimento ou desaparecimento gradual do som. Se não o alterar, o fading tem uma duração de 5 segundos.

- 1 Carregue em FADER antes de iniciar a reprodução. A indicação "FADE 5 SEC" aparece no visor.
- 2 Carregue em  para especificar o período de fading.

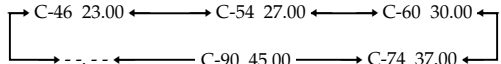
Efectuar o "fade out" num momento específico (Fade temporizado) (Só para o modelo CDP-CE515)

O leitor pode efectuar automaticamente o "fade out", se especificar o tempo de reprodução. Depois de definir o momento em que o "fade" deve ser efectuado, a reprodução é afectada por esta função no fim de ambos os lados da cassette.

- 1 Carregue várias vezes em EDIT/TIME FADE antes de iniciar a reprodução e até que a indicação  e o carácter "A" da indicação  apareçam no visor.
- 2 Carregue em  ou  para especificar o tempo de reprodução.
Sempre que carregar nestas teclas, o visor muda pela ordem indicada abaixo, mostrando com o tempo de reprodução de um lado.

- 3 Carregue em  para iniciar a reprodução. No momento especificado, o volume do som de reprodução diminui e o leitor pára. O carácter "B" da indicação  aparece no visor.
- 4 Para gravar no lado B, vire a cassette e carregue em  ou em  no leitor para retomar a reprodução. Mais um vez, o volume de som diminui progressivamente no momento especificado.

Para cancelar o "fade" temporizado

Carregue em EDIT/TIME FADE.



Pode definir livremente o tempo de reprodução

Consulte "Pode especificar livremente a duração da cassette" na página 21.



Pode trocar de CD durante a execução do "fade" temporizado



Se a reprodução terminar antes da execução do "fade-out" temporizado (por exemplo, se gravar um single de CD numa cassette) troque o CD. O tempo de "fade-out" especificado só é contado durante a reprodução.



Pode efectuar o "fade in" para retomar a reprodução no Passo 4

Depois de virar a cassette, carregue em FADER.

Nota

Se carregar em  ou  durante a reprodução do Fade temporizado, cancela esta função.

Regular o nível de gravação (Pesquisa de picos) (só para o modelo CDP-CE515)

O leitor localiza o nível mais alto das faixas a gravar, permitindo-lhe regular o nível antes de iniciar a gravação.

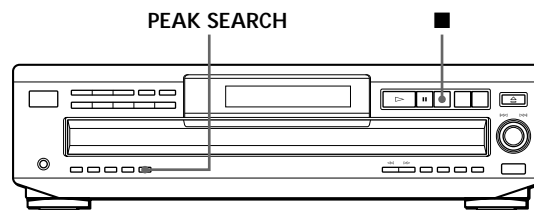

- 1 Antes de iniciar a gravação, carregue em PEAK SEARCH.
A indicação "PEAK" começa a piscar no visor e o leitor repete a parte da fita com o nível mais alto.
- 2 Regule o nível de gravação no deck de cassetes.
- 3 Carregue em  no leitor para parar a pesquisa de picos.
A indicação "PEAK" desaparece do visor.

Notas

- A parte da fita com o nível mais alto pode não ser a mesma sempre que tentar efectuar a regulação no mesmo CD. No entanto, a diferença é tão pequena, que não terá qualquer problema em regular correctamente o nível de gravação.
- A pesquisa de picos não funciona quando se abre o compartimento do disco carregando em EX-CHANGE.

Funções dos ficheiros personalizados

O leitor pode memorizar dois tipos de informação chamados “Ficheiros personalizados” para cada disco. Depois de memorizar ficheiros personalizados para um disco, o leitor chama automaticamente a sua gravação sempre que selecciona o disco. Não se esqueça que os ficheiros personalizados são apagados, se não utilizar o leitor durante cerca de um mês.

Pode memorizar as seguintes informações:

Se utilizar	Pode
Identificação de discos (consulte a página 23)	identificar discos utilizando um máximo de 12 caracteres
Banco de apagamento (página 25)	apagar faixas desnecessárias e memorizar apenas as faixas pretendidas

Onde é que são memorizados os ficheiros personalizados?

Os ficheiros personalizados são armazenados na memória do leitor. Isto significa que não pode utilizar os ficheiros personalizados, se reproduzir o CD noutros leitores.

Apagar todos os ficheiros personalizados de todos os discos

Desligue o leitor. Sem soltar a tecla CLEAR, carregue em POWER para ligar o leitor. A mensagem “ALL ERASE” aparece no visor e todos os ficheiros personalizados são apagados.

Identificar discos (identificação de discos)

Pode identificar discos utilizando um máximo de 12 caracteres e fazer com que o leitor mostre a identificação do disco sempre que o selecciona. A identificação do disco pode corresponder a um título, ao nome de um intérprete, à categoria ou à data de compra.



Se seleccionar um disco com CD-TEXT

O título do disco é automaticamente memorizado como identificação do disco.

Se o título do disco tiver mais de 12 caracteres, só são memorizados os primeiros 12 caracteres (consulte a página 11).

De referir que não pode alterar a identificação do disco CD-TEXT.

Identificar discos no leitor

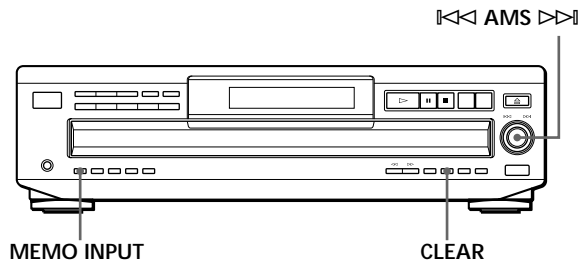

- 1 Coloque ou seleccione o disco.
- 2 Carregue em MEMO INPUT. O cursor (◀) aparece a piscar.
- 3 Rode ◀ AMS ▶ até que o carácter pretendido apareça no visor. O cursor desaparece e o primeiro espaço para a identificação do disco aparece a piscar. À medida que vai rodando ◀ AMS ▶ no sentido dos ponteiros do relógio, os caracteres aparecem pela ordem indicada abaixo. Rode ◀ AMS ▶ no sentido inverso aos ponteiros do relógio para recuar para o carácter anterior.

(espaço) A B C D E F G H I J K L M N O P Q R S T
 U V W X Y Z a b c d e f g h i j k l m n o p q r s t u v
 w x y z 0 1 2 3 4 5 6 7 8 9 ! " # \$ % & ' () * + , - . / : ;
 < = > ? @ [\] ^ _ | | { | } -

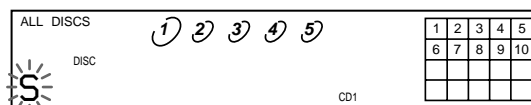

- 4 Carregue em ◀ AMS ▶ para seleccionar o carácter. O carácter seleccionado fica iluminado e o cursor aparece a piscar indicando o espaço para introdução seguinte.

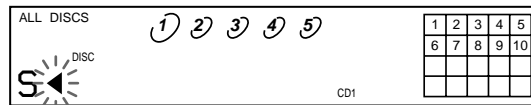

Se se enganar

Carregue em CLEAR e volte a começar digitando os caracteres correctos.

- 5 Repita os pontos 3 e 4 para introduzir mais caracteres.

(continuação)

Memorizar informação sobre um CD (ficheiros personalizados)

- 6** Carregue em MEMO INPUT para memorizar a identificação do disco.
A identificação do disco fica iluminada no visor.

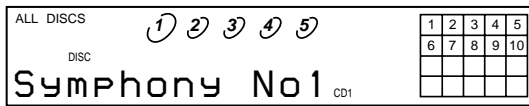

Repita os pontos 1 a 6 para atribuir identificações a outros discos.

Identificar discos com o telecomando

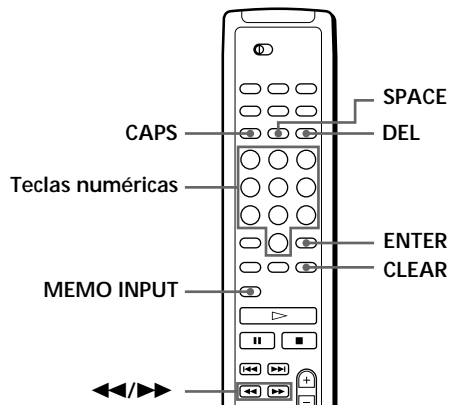

- 1** Carregue em CAPS.
- 2** Carregue na tecla numérica do disco a que pretende atribuir uma identificação e depois carregue em ENTER.
- 3** Carregue em MEMO INPUT. O cursor (◀) aparece a piscar.
- 4** Carregue em CAPS para localizar o tipo de letra pretendido. Sempre que carregar no botão, o tipo de letra muda alternadamente de maiúsculas (ABC), para minúsculas (abc) e para algarismos (123).
- 5** Carregue na tecla numérica correspondente ao carácter pretendido (indicado ao lado de cada tecla numérica). O cursor desaparece e o primeiro espaço para a identificação do disco aparece a piscar. Sempre que carregar na tecla, o carácter muda alternadamente para os caracteres indicados ao lado da tecla.

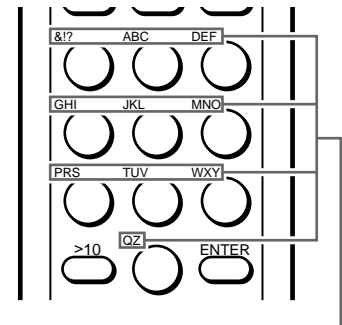

Caracteres atribuídos a cada tecla numérica

Exemplo: para seleccionar a letra E
Carregue duas vezes na tecla numérica 3.

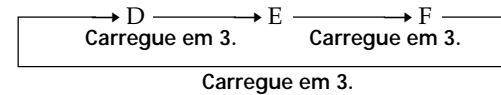

Para introduzir um espaço, carregue uma vez em SPACE.

Para introduzir um número, carregue duas vezes em CAPS no ponto 4 e depois carregue na tecla numérica pretendida.

Para introduzir símbolos, carregue várias vezes na tecla numérica 1 até aparecer o símbolo pretendido no visor.

- 6** Carregue em ENTER para seleccionar o carácter. O carácter seleccionado fica iluminado e o cursor aparece a piscar indicando o espaço para introdução seguinte. Também pode avançar para o espaço seguinte, se carregar noutras teclas numéricas.
- 7** Repita os pontos 4 a 6 para introduzir mais caracteres.
- 8** Carregue em MEMO INPUT para memorizar a identificação do disco. A identificação do disco fica iluminada no visor.

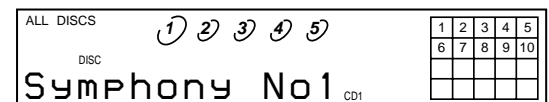

Repita os pontos 1 a 8 para atribuir identificações a outros discos.

 Se se enganar na introdução do carácter
Para corrigir o carácter introduzido

- 1 Carregue em ◀ ou ▶ até que o cursor fique posicionado junto do carácter incorrecto.

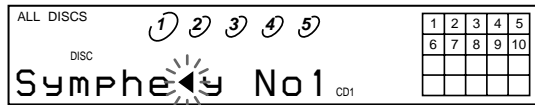

- 2 Carregue em DEL para apagar o carácter incorrecto.

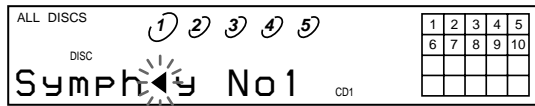

- 3 Introduza o carácter correcto.

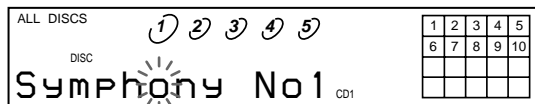

Para corrigir o carácter que está a introduzir

- 1 Carregue em DEL para apagar o carácter incorrecto.
- 2 Introduza o carácter correcto.

Para inserir um carácter entre os caracteres já introduzidos

Carregue em ◀ ou ▶ até que o cursor fique posicionado junto do ponto que pretende inserir e introduza o carácter.

Apagar a identificação do disco

- 1 Para seleccionar a identificação do disco a apagar, siga os pontos 1 e 2 em "Identificar discos no leitor" na página 23.
- 2 Carregue em CLEAR.
A identificação do disco desaparece do visor.
- 3 Carregue em MEMO INPUT.

Memorizar faixas específicas (banco de apagamento)

Pode apagar faixas desnecessárias e memorizar apenas as pretendidas. Se seleccionar um disco que contenha um banco de apagamento, só pode reproduzir as restantes faixas.

CONTINUE SHUFFLE

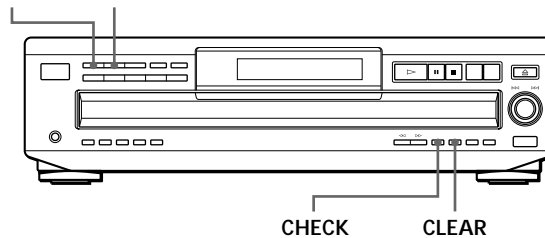

- 1 Coloque ou seleccione um disco.
- 2 Carregue em CONTINUE ou em SHUFFLE antes de iniciar a reprodução.
- 3 Carregue várias vezes em CHECK até que a faixa que pretende apagar apareça no visor.

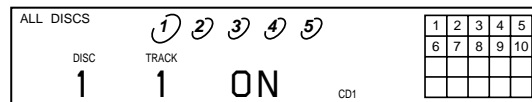

- 4 Carregue em CLEAR.
As indicações "DELETE" e "OFF" aparecem no visor.

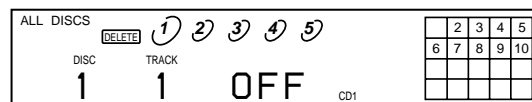

Se quiser recuperar a faixa, volte a carregar em CLEAR.

- 5 Repita os pontos 3 e 4 para apagar mais faixas.

 Se quiser recuperar todas as faixas que apagou
Carregue sem soltar em CLEAR até aparecer a mensagem "ALL SELECT" no visor.

Nota

As faixas que apagou são ignoradas, mesmo no modo de reprodução aleatória ou de reprodução de programas (se o disco que contém o banco de apagamento tiver sido programado como um todo).

Precauções

Sobre a segurança

- Precaução – A utilização de instrumentos ópticos com este produto aumenta o perigo para a vista.
- Se algum objecto sólido ou líquido cair para dentro da caixa, desligue o leitor e mande-o verificar por pessoal qualificado antes de utilizá-lo novamente.

Sobre as fontes de alimentação

- Antes de utilizar o leitor, verifique se a tensão de funcionamento é igual à tensão da rede principal de alimentação. A tensão de funcionamento encontra-se indicada na parte posterior do leitor.
- Mesmo que o interruptor de alimentação esteja na posição OFF, o leitor só se encontra desligado da fonte de alimentação CA (rede de electricidade) depois de a ficha ser retirada da tomada de parede.
- Se não pretender utilizar o leitor durante um longo período de tempo, retire a ficha da tomada de parede. Para desligar o cabo de alimentação CA (rede principal de alimentação), puxe sempre pela ficha e nunca pelo cabo.
- O cabo de alimentação CA só deve ser substituído numa loja de assistência técnica autorizada.

Sobre a localização

- Coloque o leitor num local bem ventilado, de modo a evitar as situações de sobre-aquecimento.
- Não coloque o leitor em superfícies flexíveis, tal como um tapete, que possam bloquear os orifícios de ventilação existentes na base.
- Não coloque o leitor em locais próximos de fontes de calor nem expostos à incidência directa dos raios solares, pó excessivo ou vibrações mecânicas.

Sobre o funcionamento

- Se o leitor for transportado directamente de um local frio para um local quente ou for colocado numa sala muito húmida, pode ocorrer a condensação de humidade na lente do leitor. Se tal acontecer, o leitor pode deixar de funcionar correctamente. Neste caso, retire o CD e deixe o leitor ligado cerca de uma hora até que a humidade evapore.

Sobre a regulação do volume

- Não aumente o som durante a reprodução de uma parte do CD com níveis baixos de entrada ou sem sinais de áudio. Se o fizer, pode danificar os altifalantes durante a reprodução de uma parte com um nível de pico.

Sobre a limpeza

- Limpe a caixa, o painel e os controlos com um pano macio humedecido num detergente não abrasivo. Não utilize qualquer tipo de esfregão, pó de limpeza ou solvente, como o álcool ou a benzina.

Se tiver dúvidas ou surgir algum problema, contacte o agente Sony mais próximo.

Notas sobre CDs

Sobre o manuseamento do CD

- Para não sujar o CD, segure-o pelas extremidades. Não toque na superfície.
- Não cole papel ou fita cola na superfície do CD.

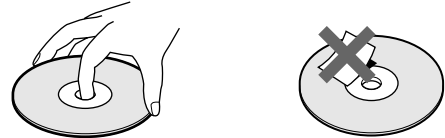

Manuseamento incorrecto

- Não exponha o CD à incidência directa dos raios solares ou de fontes de calor, tais como condutas de ar quente, nem deixe o CD dentro de um automóvel estacionado ao sol, pois pode ocorrer uma subida significativa da temperatura interior.
- Não utilize estabilizadores à venda no mercado. Se o fizer, o CD e o leitor podem ficar danificados.
- Terminada a reprodução, volte a guardar o CD dentro da caixa respectiva.

Sobre a limpeza

- Antes de iniciar a reprodução, limpe o CD com um pano de limpeza. Limpe o CD do centro para as extremidades.

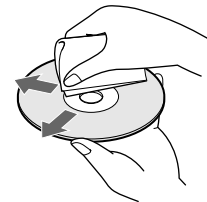

- Não utilize solventes, tais como benzina, diluentes, produtos de limpeza à venda no mercado ou spray anti-electricidade estática destinado aos discos de vinil.

Resolução de problemas

Se um dos problemas abaixo descritos ocorrer durante a utilização do leitor, utilize este manual de resolução de problemas para eliminar a avaria. Se o problema continuar a ocorrer, contacte o agente Sony mais próximo.

Não existe som de reprodução.

- ➔ Verifique se o leitor está ligado correctamente.
- ➔ Certifique-se de que o amplificador está a funcionar correctamente.
- ➔ Ajuste o nível de reprodução utilizando as teclas LINE OUT LEVEL +/- do telecomando.

O CD não efectua a reprodução.

- ➔ Não foi introduzido um CD no leitor (aparece a indicação “-NO DISC-”). Introduza um CD.
- ➔ Coloque correctamente o CD com a etiqueta virada para cima no compartimento de CD.
- ➔ Limpe o CD (veja a página 26).
- ➔ Ocorreu condensação de humidade dentro do leitor. Retire o CD e deixe o leitor ligado cerca de uma hora (veja a página 26).
- ➔ Coloque o CD na posição correcta no compartimento do disco.

O telecomando não funciona

- ➔ Retire os obstáculos existentes entre o telecomando e o leitor.
- ➔ Aponte o telecomando para o sensor remoto  do leitor.
- ➔ Substitua todas as pilhas do telecomando, se estiverem gastas.
- ➔ Regule o interruptor CD 1/2/3 do telecomando de acordo com a posição do selector COMMAND MODE, existente no painel posterior do leitor.

O leitor funciona incorrectamente.

- ➔ Os chips do microcomputador podem funcionar incorrectamente. Desligue o aparelho da corrente eléctrica e depois volte a ligá-lo para reinicializar o leitor.

Especificações

Leitor de CD

Laser	Laser semi-condutor ($\lambda = 780 \text{ nm}$) Duração da emissão: contínua
Saída de laser	Máx 44,6 μW^* * Esta saída é o valor medido a uma distância de 200 mm a partir da superfície da lente da objectiva no bloco de Captura fptica com uma abertura de 7 mm.
Resposta de frequência	2 Hz a 20 kHz $\pm 0,5 \text{ dB}$
Relação sinal/ruído	Superior a 107 dB
Área dinâmica	Superior a 98 dB
Distorção harmónica	Inferior a 0,0035%

Saídas

	Tipo de jack	Nível máximo de saída	Impedância de carga
LINE OUT	Jack RCA	2 V (a 50 kilohms)	Superior a 10 kilohms
DIGITAL OUT (OPTICAL)	Dispositivo de ligação de saída óptica	-18 dBm	Comprimento de onda: 660 nm
PHONES	Jack estéreo	10 mW	32 ohms

Generalidades

Requisitos de alimentação

Local de aquisição	Requisitos de energia
Canadá	120 V CA, 60 Hz
Europa	220 V – 230 V CA, 50/60 Hz

Consumo de energia	14 W
Dimensões (aprox.) (l/a/p)	430 × 120 × 393 mm incluindo peças salientes
Peso (aprox.)	5,4 kg

Acessórios fornecidos

- Cabo de áudio (2 fichas RCA – 2 fichas RCA) (1)
- Telecomando (remoto) (1)
- Pilhas SUM-3 (NS) da Sony (2)

Design e especificações sujeitos a alterações sem aviso prévio.

Índice

A, B

- AMS 13
- Apagar
 - Ficheiros personalizados 23
 - Banco de apagamento 25
 - Identificação do disco 25

C

- CD-TEXT 11
- Controlar outro leitor de CD 18

D

- Desempacotamento 4

E

- Edição. *Consultar* "Gravar"
- Edição por adição 20

F

- Fade temporizado 22
- Fading 21
 - fade temporizado 22
- Ficheiros personalizados
 - Banco de eliminação 25
 - Identificação do disco 23
 - o que pode fazer com 23

G, H

- Gravar 20
 - um programa 20
 - utilizando a montagem temporizada 20

I, J, K

- Identificar um disco 23

L

- Leitura óptica. *Consultar* "Leitura óptica de música"
- Leitura óptica de música 13
- Ligar 4
 - outro leitor de CD 6
- Ligações 4
 - introdução 4
- Localizar
 - através da leitura óptica 13
 - através da observação do visor 14
 - através do controlo 14
 - directamente 13
 - durante a verificação das etiquetas 12
 - utilizando o AMS 13

M, N, O

- Manuseamento de CD 26
- Mega Control 18
- Memorizar
 - informações sobre CD 23
 - faixas específicas 25
- Montagem temporizada 20

P, Q

- Pesquisar. *Consultar* "Localizar"
- Pesquisa de picos 22
- Programar 12
 - alterar 13
 - para gravação 14
 - verificar 13

R

- Repetir 14
- Reprodução contínua 8
- Reprodução X-Fade 19
- Reprodução No-Delay 19
- Reprodução shuffle 14
- Reproduzir
 - Reproduzir alternadamente 19
 - reprodução contínua 8
 - reprodução X-Fade 19
 - reprodução No-Delay 19
 - reprodução programada 15
 - reprodução repetida 14
 - reprodução shuffle 14
- Resolução de problemas 27

S

- Seleccionar a reprodução shuffle 15
- Sensor de Música Automático. *Consultar* "AMS"
- Substituição de CD durante a reprodução de um CD 12

T, U, V, W, X, Y, Z

- Telecomando 4
- Tempo restante 10
- Tempo total de reprodução 10

Nomes dos controlos

Teclas

- CAPS 24
- CHECK 17
- CLEAR 17
- CONTINUE 8
- X-FADE 19
- DISC 12
- DISC 1 - 5 12
- DISC CHECK 12
- DISC SKIP 12
- EDIT/TIME FADE 20, 22
- ENTER 12
- EX-CHANGE 12
- FADER 21
- HIGH-LIGHT 11
- LINE OUT LEVEL +/- 5
- MEGA CONTROL 18
- MEMO INPUT 23
- MUSIC SCAN 13
- NO DELAY 19
- Number 13
- ⏪ OPEN/CLOSE 8
- PEAK SEARCH 22
- PROGRAM 15
- REPEAT 14
- SHUFFLE 14
- TIME/TEXT 10
- ▷ 9
- 9
- 9
- ◀/▶ 14
- ◀(-AMS+)▶ 18
- ◀◀/▶▶ 13
- > 10 13

Interruptor

- POWER 8

Controlo

- ◀◀ ^{AMS} (DISC) ▶▶ 13, 18

Ficha tipo jack

- PHONES 8

Outros

- Tabuleiro de CD 8
- Visor 10
- 4